

רווקים ורווקות באי־החלטיות מתמשכת: היבטים תפיסתיים ורגשיים בתהליך ביסוס הזוגיות

צמח אסיף, אליענה שפירא ושלמה רומי

במחקר המתואר במאמר זה ביקשנו לבחון קשיים מתמשכים בתהליכי קבלת החלטה על התחייבות לזוגיות ארוכת טווח. בהמשך למחקרים קודמים המצביעים על דמיון בין תהליכי התחייבות למקצוע לבין תהליכים אלו בהקשר הזוגי, התבססנו במחקר זה על שאלון קשיים רגשיים בבחירת מקצוע, שנמצא מהימן ותקף לאחר התאמת היגדיו לתחום הזוגיות. הנחנו כי קשיים בקבלת ההחלטה יקבלו משנה תוקף על רקע התעוררות תסכול בקשר הזוגי. מדגם של 213 רווקים ורווקות דתיים בני 19–48 שימש לבחינת קשרים בין סוגים של קשיי החלטה לבין דפוסי תגובה לחוסר שביעות רצון בקשר. ממצאי המחקר מעלים קשרים בין אי־החלטיות מתמשכת בבחירת בן זוג לבין דפוסי תגובה בלתי מקדמים, כגון פסיביות והרסנות, לנוכח חוסר שביעות רצון בקשר הזוגי. ממצאים אלו מחזקים במידה רבה את ההתייחסות לבחירה ולהתחייבות לקשר זוגי כאל תהליכים קלאסיים של קבלת החלטות. היכרות עם תהליכים אלו מאפשרת זיהוי מוקדם והתייחסות ממוקדת אל מקורות אישיים המעורבים

* ד"ר צמח אסיף, בית הספר לחינוך, אוניברסיטת בראַילן, רמת גן.
דואר אלקטרוני: tassif@gmail.com
אליענה שפירא, בית הספר לחינוך, אוניברסיטת בראַילן, רמת גן.
דואר אלקטרוני: elianasea@gmail.com
פרופ' שלמה רומי, בית הספר לחינוך, אוניברסיטת בראַילן, רמת גן.
דואר אלקטרוני: shlomo.romi@biu.ac.il

המחקר מבוסס על עבודת מ"א של המחברת השנייה. אנו מודים למר אריאל שפירא על תרומתו לעיבודים הסטטיסטיים ועל המשגותיו הרעיוניות עבור המחקר.

בעיכוב ההחלטה על התחייבות לקשר זוגי. תמונת הממצאים המתקבלת עשויה לשמש בסיס להבניה ולהקניה מוקדמות של כלים להתמודדות אישית עם קשיים כרוניים בקבלת החלטה בבחירת בן זוג. למשל, עולה כי לנוכח מצבי חוסר שביעות רצון במערכות זוגיות, תרגול של תגובות כגון הבעה עצמית עשוי להפחית פסיביות והרס של הקשר הזוגי ולקדם אקטיביות, בנייה וחיזוק של קשר זה.

מילות מפתח: רווקות, קבלת החלטות, בחירת בן זוג, דתיים, יחסים בין בני זוג, סבילות

במסגרת מחקר זה ביקשנו לבחון מנקודת המבט התאורטית של תהליכי קבלת החלטה את הקשיים של רווקים למסד קשר זוגי. סקירת ספרות מקיפה מבליטה את היעדרה של התייחסות מחקרית לקשיים זוגיים בשלב הרווקות, ובהם לקושי להתחייב לנישואין. מעט הדיווחים המציעים ניתוח של קשיי רווקים בביסוס קשר זוגי נחלקים למחקרים המתמקדים במשתני הרקע המאפיינים רווקות מאוחרת, למשל משתנים סוציולוגיים ותרבותיים, מיצב חברתי־כלכלי ומוצא (לסקירה ראו Edin & Reed, 2005), ולאחרים המבקשים לאתר קווי אישיות ייחודיים, כגון דפוסי היקשרות המאפיינים את אוכלוסיית הרווקות המאוחרת (Schachner, Shaver, & Gillath, 2008). ממחקרים אלו נעדרת בחינתם של תהליכי קבלת ההחלטה להינשא. נוכח כי בשלב הרווקות נדרשים בירור והחלטה חוזרים ונשנים אם להמשיך את הקשר הזוגי, אפשר שאף לקראת כל פגישה ופגישה. מדובר בתהליך מתמשך ורבי־שלבים המערב ממדים קוגניטיביים, רגשיים ואישיותיים, המתנקזים בסופו של דבר להחלטה זו או אחרת.

מתחילת שנות האלפיים מצטברים דיווחים על אודות התארכות משך הרווקות על רקע דחייה וביטול חוזרים ונשנים של ההחלטה להתחייב לנישואין (בנוגע לארצות הברית, ראו סקירה אצל Sharp & Ganong, 2007; בנוגע לישראל, ראו הלשכה המרכזית לסטטיסטיקה, 2011, לוח 3.6, עמ' 36). אמנם נראה כי לאנשים מסוימים ההחלטה להינשא עשויה להיות מלווה בתחושת ודאות אינטואיטיבית, אך לרבים אחרים החלטה זו כרוכה בקושי נפשי רב (Schachner et al., 2008). חשיבות הבנתה של תופעת הרווקות המאוחרת והתהייה על אודותיה מתחדדות עוד יותר לנוכח עדותם המוצהרת של הצדדים על רצונם העז דווקא, שלא לומר דחוף, לבסס קשר זוגי (נהרי, 2007).

כבר בשלב זה נדגיש כי המוטיבציה להינשא היא עצמה אישית ותלויה במידה זו או אחרת גם ברקע התרבותי שבו גדל הפרט. להד ושושנה (2012) מעלים כי הייצוגים הרווחים של רווקות בתרבות הפופולרית, כלשונם, מציגים אותה כקטגוריה של בעיה ופגמות, ובעיקר כמי שמוגדרת באמצעות מה שחסר בה (לא נשוי). נישואין, בניגוד לרווקות, מייצגים קטגוריה חברתית הנושאת זכויות יתר מובנות מאליתה. הם מציעים שלא להסתפק בתיאור של ייצוגים ודימויים של רווקות, אלא לבחון גם אילו

טקטיקות ואסטרטגיות מתחזקות את הייצוגים האלה. המשמעות של הבניה תרבותית זו היא שרווקות אינה נחשבת התנהלות טבעית המלווה בתחושת הראויות (sense of entitlement) שזהויות נורמטיביות זוכות לה. לטענת הכותבים, טקטיקות אלו מדגישות את הנראות הגבוהה של הרווקות ואת התשוקה של הפרט, הפעם כסוכן החברה, להיעשות לא רווק, והן מתחזקות את התפיסות התרבותיות הרווחות על רווקות.

בהמשך לטענה זו נציין כי יש מגזרים שבהם המוטיבציה להתחתן היא גבוהה אף יותר ובעלת משמעויות אישיות וחברתיות כבדות משקל. האוכלוסייה הדתית, למשל, מאופיינת במוטיבציה זו באופן בולט לעומת האוכלוסייה החילונית (כהן, 2012). השאלה בדבר דחיית גיל הנישואין בחברה הדתית אינה יכולה לקבל מענה מספק באמצעות מגוון ההסברים המוצעים כיום לתפוצתה של תופעת הרווקות המאוחרת באוכלוסייה החילונית. למשל, תופעת המגורים המשותפים בטרם הנישואין (cohabitation) אינה מסבירה את תפוצתה של הרווקות המאוחרת בחברות דתיות. תופעת המגורים המשותפים אמנם נפוצה בחברות חילוניות וניתן למצוא זוגות רבים המנהלים יחסים אינטימיים לפני הנישואין (Cherlin, 2004; Smock, 2004), אך בחברה הדתית קיום יחסי מין מותר רק במסגרת הנישואין, והיא אינה תומכת במגורים משותפים לפני הנישואין (פוגל-ביזאוי, 1999). החברה הדתית מתאפיינת בהקפדה על מערכת פנימית של חוקים, ובהם שמירה על כללי צניעות מחמירים, וכללים אלו משמשים ביטוי וסמל לזהות הקולקטיבית של הקהילות הדתיות (פוגל-ביזאוי, 1999; Yuval-Davis, 1997). על רקע זה התמקדנו במחקר באוכלוסייה זו, שבמסגרתה מתחדדת אף יותר שאלת הפער בין הרצון להינשא לבין מימוש.

על מנת לבחון קשיים בתהליך קבלת החלטה לבסס קשר זוגי התבססנו על תהליך קבלת החלטות מתחום בחירת המקצוע, שבשונה מתחום הזוגיות דווקא נחקר לעומק (Saka, Gati, & Kelly, 2008). תקדים לשימוש בתחום בחירת המקצוע להבנת תחום הזוגיות ניתן למצוא במחקרם של שילה ושנהבי-שפר (Shiloh & Shenhav-Sheffer, 2004), המציגים נקודות דמיון רבות בין שני התחומים: חשיבותה של ההחלטה, מורכבותה, קיומן של מספר רב של אפשרויות היפותטיות, רב-ממדיותה וכן היותה מעסיקה ומטרידה צעירים רבים. מכיוון נוסף, שני תחומים אלו הם נדבך מרכזי בגיבוש זהות האני, והם נחשבים קריטיים בהשלכותיהם על תחושות של סיפוק ומימוש עצמי בחיים הבוגרים (גאלי-צינמון וריץ', 2004).

טקסונומיות של קשיי החלטה בבחירת מקצוע

תחום בחירת המקצוע נחקר מכיוונים רבים ומגוונים החל משנות ה-60 של המאה ה-20 והתפתח לכדי מבנה מורכב ורב-ממדי (לסקירת ההתפתחות התאורטית והאמפירית בתחום ראו Callanan & Greenhaus, 1992). חלק ניכר מן המחקר המוקדם בתחום התמקד בניסיון לאתר את סוגי הקשיים המתעוררים בתהליך קבלת ההחלטה, אולם

בנייתם של כלי המחקר נעשתה לרוב בנפרד מהמשגה תאורטית מנומקת של הגורמים לקשיים (Kelly & Lee, 2002; Santos, 2001). כדי להשלים צורך זה פיתחו גטי, קראוז ואסיפו (Gati, Krausz, & Osipow, 1996) טקסונומיה מעוגנת תאורטית שגובתה בבחינה ובתיקוף אמפיריים. אף על פי שטקסונומיה זו מבוססת ומנומקת היטב, היא מתמקדת בעיקר בקשיים קוגניטיביים הקשורים באיסוף ובעיבוד של מידע (Kelly & Lee, 2002), וחסרה בה התייחסות להיבטים אישיותיים ורגשיים העומדים בבסיס אי־החלטיות המתמשכת (Cohen, Chartrand, & Jowdy, 1995; Leong & Chervinko, 1996; Salomone, 1982; Santos, 2001).

היבטים רגשיים ואישיים של קשיי החלטה בבחירת מקצוע

מחקרים עדכניים מדגישים את מעורבותם של גורמים רגשיים ואישיותיים בקשיי קבלת החלטה: הערכה עצמית נמוכה וביטחון עצמי נמוך (Kishor, 1981; Santos, 2001), חוללות עצמית נמוכה (Taylor & Betz, 1983), מיקוד שליטה חיצוני (Taylor, 1982), חרדה (Fuqua, Seaworth, & Newman, 1987), וזוהת עצמית לא מגובשת (Cohen et al., 1995; Fuqua & Hartman, 1983; Santos, 2001). מאחרים משמעותיים (Blustein, Walbridge, Freidlander, & Palladino, 1991; Guerra, 2003; Tokar, Withrow, Hall, & Moradi, 2003; Braungart-Rieker, 1999). על מנת לאגד לכלל מבנה את הקשיים הרגשיים והאישיותיים המרכזיים העומדים בבסיס אי־החלטיות המתמשכת הציעה סקה (2005) את מודל קר"ב – קשיים רגשיים בהחלטה. במודל זהו 11 קטגוריות של "אי־החלטיות (indecisiveness) מתמשכת" המתקבצות לשלושה אשכולות מרכזיים, כפי שיתואר מיד.

אשכול תפיסות פסימיות מתייחס להטיות קוגניטיביות שליליות המתערבות בשלושה היבטים של קבלת ההחלטה (Krumboltz, 1991; Nevo, 1987; Sampson, 1996; Peterson, Lenz, Reardon, & Saunders, 1996):

1. פסימיות הקשורה בתהליך קבלת ההחלטות. למשל, מחקר על שניתה מחקרים בנושא חוללות עצמית (המוגדרת כציפייה להצלחה במשימות מוגדרות בתהליכי קבלת ההחלטה, ראו Bandura, 1977) מראה כי חוללות עצמית נמוכה קשורה לאי־החלטיות מתמשכת (Betz & Voyten, 1997; Osipow & Gati, 1998).
2. פסימיות בהקשר לתחום שבו נדרשת ההחלטה. זו עשויה להתבטא באמירות כגון "שוק העבודה היום מוצף ואין אפשרות למצוא עבודה במקצוע טוב", ובהקשר הזוגי – "הגברים בימינו לא בשלים לקשר של התחייבות".
3. פסימיות בנוגע למידת השליטה הפנימית בהחלטה. למשל, "זה הרבה יותר עניין של קשרים ומזל מאשר כישורים ומאמצים".

אשכול תחושת חרדה מתמקד בארבעה היבטים של התגובות הרגשיות המלוות את קבלת ההחלטה (Fuqua et al., 1987; Santos, 2001):

1. חרדת תהליך מתייחסת לתחושות הפרפקציוניזם העולות לקראת הכניסה להליך קבלת ההחלטות.
2. חרדת חוסר ודאות קשורה לסבילות נמוכה לעמימות כלפי ההווה וכלפי העתיד.
3. חרדת אחריות אישית כוללת רתיעה מכאב ההחמצה עקב החלטה שגויה.
4. חרדת תוצאה מתייחסת להשלכות שלאחר מימוש הבחירה, כגון חשש מחוסר יכולת לצאת ממצב שנסגר והתקבע.

אשכול תפיסה עצמית וזהות מתייחס לארבעה היבטים התפתחותיים ואישיותיים של המחליט:

1. יציבות הזהות מתייחסת לקוהרנטיות בין ההחלטה החדשה העומדת על הפרק לבין היבטים מוקדמים של הזהות שכבר התבססו בעבר.
2. הערכה עצמית שתושג עקב ההחלטה.
3. קונפליקט היקשרות והיפרדות מתייחס למידת התמיכה או הגינוי הצפויים מאחרים משמעותיים בעקבות ההחלטה.
4. חרדת תפיסה עצמית כללית, הקשורה לשינוי המצופה בזהות של הפרט.

מודל קר"ב (סקה, 2005) מתמקד בבחינה אמפירית של תופעת אי-החלטיות מתמשכת בבחירת מקצוע. יש יסוד להניח כי גורמים ותהליכים המיוצגים במודל זה מהווים בסיס מתאים להבנה של אי-החלטיות מתמשכת גם בבחירת זוגיות. תקדים לכך ניתן למצוא במחקרם של שילה ושנהב-שפר (Shiloh & Shenhav-Sheffer, 2004), שהתאימו את מודל אי-החלטה בבחירת מקצוע של גטי ועמיתיו (Gati et al., 1996) לתחום הזוגיות. הסתייגות מרכזית שעלתה בנוגע להתאמה זו נגעה להיעדרם של רכיבים רגשיים במודל של גטי, בעוד ההחלטה על בחירת בן זוג נתפסת כמערבת גורמים רגשיים רבים. לפיכך מצאנו שהמודל של סקה, הכולל רכיבים קוגניטיביים, רגשיים ואישיותיים המעורבים בהחלטה להינשא, מתאים יותר לבחינת אי-החלטיות מתמשכת ברווקות.

דפוסי תגובה אופייניים לחוסר שביעות רצון בקשר הזוגי

ההחלטה להינשא היא תוצאה סופית של תהליך המורכב משלושה שלבים: (1) זיהוי ראשוני של בני זוג העשויים להתאים; (2) החלטה לצאת לפגישת גישוש (date); (3) החלטה אם להמשיך ולהיפגש. השלב השלישי עצמו מורכב מרצף חוזר ונשנה של החלטות שעל היחיד להמשיך ולקבל בכל שלב נתון באשר לשאלה אם להמשיך או לסיים את הקשר (French & Kus, 2008; Todd, Billari, & Simão, 2005). מצבי תסכול וחוסר שביעות רצון בקשר עשויים אפוא להציף מאפיינים תפיסתיים, רגשיים ואישיותיים, שישפיעו על ההחלטה להמשיך את הקשר או לסיימו.

בחינה מפורטת של ההחלטה אם ואיך יימשך הקשר הזוגי על רקע של חוסר שביעות רצון ממנו נמצא במודל סיווג (typology) שפיתחו רוזבולט, זמברודט וגן (Rusbult, Zembrodt, & Gunn, 1982). הרעיון המוביל הוא שהחלטות מתקבלות על בסיס מוטיבציה להגדיל ככל האפשר את הרווח הנפשי שניתן להפיק ולמזער הפסדים ועלויות. אי־החלטיות קשורה במצב שבו הפרט אינו מסוגל לקבל החלטה שתהיה מיטבית בעבורו.

בשלב ראשון ניסחו רוזבולט ועמיתיה (Rusbult et al., 1982) שלוש תגובות לחוסר שביעות רצון:

1. עזיבה (exit) – הרס אקטיבי של מערכת היחסים והיפרדות פורמלית (למשל, גירושין, הפרדת מגורים, ניתוק הקשר).
2. הבעה (voice) – בנייה אקטיבית המכוונת לשיפור ולקידום (למשל, שיח משותף על הקשיים, בקשת עזרה ממטפל או מגורם מגשר אחר, הצעת פתרונות לקשיים או עידוד בן הזוג לשיחה משותפת על מה שמציק לו).
3. נאמנות (loyalty) – המתנה פסיבית מתוך תקווה שמערכת היחסים תשתפר (למשל, תפילה שיתרחש שיפור, ציפייה ש"הזמן יעשה את שלו").

בהמשך זיהו רוזבולט וזמברודט (Rusbult & Zembrodt, 1983) תגובה רביעית: 4. הזנחה (neglect) – ויתור פסיבי על הקשר עד לכיוון של הידרדרות והתפוררות (למשל, התעלמות מכן הזוג, הפחתת זמן הבילוי המשותף, סירוב לשוחח על בעיות).

ארבע התגובות מתקבלות כמטריצה של שני צירים: ציר בנייה לעומת הרס וציר אקטיביות לעומת פסיביות. תרשים 1 מציג את מודל הסיווג של רוזבולט ועמיתיה (Rusbult et al., 1982) בהתאם לשני ממדי התגובה.

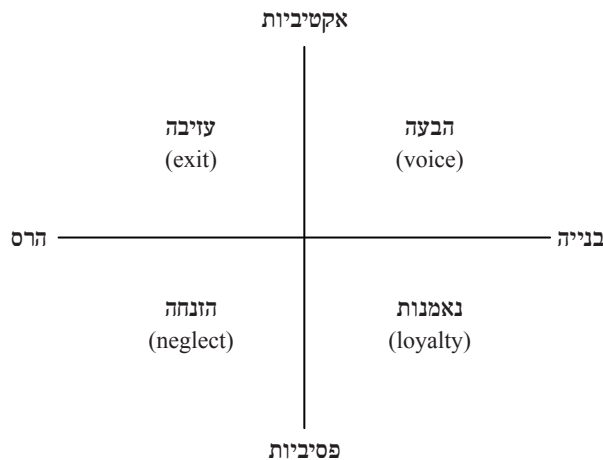

תרשים 1: ממדי מודל הסיווג של רוזבולט ועמיתיה (Rusbult et al., 1982)

אי־החלטיות מתמשכת ותגובות לחוסר שביעות רצון בקשר זוגי

אי־החלטיות (indecisiveness) מתמשכת מאופיינת בקושי מתמשך לקבל החלטה (עיכוב או ביטול) או לחלופין בקבלת החלטה שאינה מיטבית בעבור הפרט. אי־החלטיות עשויה אפוא להתבטא בהתמהמהות פסיבית מנקיטת עמדה, אך גם בפעולה אקטיבית. מדובר בפעולה אקטיבית, שאמנם עונה על הקריטריון של קבלת החלטה, אך מנקודת המבט של הפרט – למשל, אם מטרתה המוצהרת היא להינשא – מדובר בהחלטה שאינה מיטבית (Levin, Jasper, & Forbes, 1998). השוואה בין יישום של כיוון חשיבה זה לבין מודל הסיווג של רוזבולט ועמיתיה (Rusbult, Verette, Whitney, Solvic, & Lipkus, 1991) מעלה כי כל התגובות היוצאות מעמדה פסיבית או הרסנית – כלומר עזיבה או הזנחה – הן תגובות של חוסר יעילות ואי־החלטיות. חוסר היעילות של תגובות אלו הוא כפול: הן פוגעות בקשר עצמו, והן אינן משפרות את מידת שביעות הרצון הכללית של הפרט, אלא מוסיפות לתסכול שהוא חווה.

רוב המחקרים מצביעים על קשרים בין מאפיינים תפיסתיים ורגשיים הנחשבים שליליים לבין הנטייה לנקוט תגובות הרסניות (עזיבה או הזנחה) לנוכח חוסר שביעות רצון בקשר (Berry & Willingham, 1997; Gaines et al., 1997). באשר לאשכול התפיסות הפסימיות במודל קר"ב (סקה, 2005), התפיסה שלא ניתן להצליח לתקן את הקשר ולהחזיר אותו למסלול ניבאה נקיטת התנהגויות הרסניות (Metts & Cupach, 1990). נוסף על כך, נמצא כי מיקוד שליטה חיזוני (בגורמים כגון גורל ומול) מקדם תפיסה פסימית בנוגע ליכולתו של הפרט לשנות את המצב ומעודד אותו לנקוט התנהגויות הרסניות (Morry & Harasymchuk, 2005). בנוגע לאשכול החרדה במודל קר"ב, מידת החרדה של הפרט ניבאה את מידת הפסיביות בדרך התמודדותו. ככל שרמת החרדה הייתה גבוהה יותר, כך האסטרטגיה שננקטה הייתה פסיבית יותר (Barnett, Hall, & Bramlett, 1990). באשר לאשכול התפיסה העצמית במודל, נמצא כי לנוכח קונפליקטים בזוגיות נטו בעלי דימוי עצמי גבוה לבחור בתגובות אקטיביות של עזיבה ופחות בתגובות של הזנחה (Oswald & Clark, 2006; Rusbult, Morrow, & Johnson, 1987). כמו כן נמצא קשר חיובי בין רמת החוללות העצמית של הפרט לבין נטייתו לבחור בדרכי התמודדות אקטיביות לעומת קשר שלילי בין רמת החוללות שלו לבין הנטייה לבחור בדרכי התמודדות פסיביות (Luszczynska, Scholz, & Schwarzer, 2005).

השערות המחקר

נקודת המוצא של המחקר היא האפשרות להשתמש במערך הגורמים המאפיין אי־החלטיות בבחירת מקצוע כדי להבין את מערך הגורמים מעכבי ההחלטה בביסוס הזוגיות. המשתנה הבלתי תלוי במחקר הוא מידת אי־החלטיות של הפרט, והוא מורכב משלושת האשכולות: תפיסות פסימיות, תחושת חרדה ותפיסה עצמית. המשתנה התלוי כולל ארבע קטגוריות של דפוס תגובה לנוכח חוסר שביעות רצון מן הקשר הזוגי: הבעה,

עזיבה, נאמנות והזנחה. קשיים רגשיים עשויים להקשות על קבלת החלטה מיטבית (למשל סקה, 2005). מצבי חוסר שביעות רצון בקשר זוגי עשויים אפוא לגרור דפוסי תגובה המכוונים לשיפור הקשר הזוגי או להתרתו. לפיכך שיערנו שיימצאו קשרים בין מידת הקושי בקבלת ההחלטה (הן קושי כללי והן קושי בכל אחד מן האשכולות המרכיבים אותה בנפרד) לבין דפוסי תגובה שינקוט הפרט לנוכח מצבי חוסר שביעות רצון בזוגיות.

השערות המחקר מתייחסות לדפוסי התגובה לנוכח חוסר שביעות רצון בקשר הזוגי, והן מבוססות על הקשרים שצוינו למעלה בין מאפיינים תפיסתיים ורגשיים של הפרט לבין דפוסי התגובה שלו. ואלו ההשערות:

1. ככל שרמת אי־ההחלטיות בבחירת בן זוג גבוהה יותר, הפרט יגיב בדפוסים הרסניים ופסיביים יותר (כגון הזנחה) ויגיב פחות בדפוסי בנייה ואקטיביות (כגון הבעה). לעומת זאת, ככל שרמת אי־ההחלטיות נמוכה יותר, הפרט ייטה יותר לדפוסי אקטיביות ובנייה (כגון הבעה).
2. ככל שרמת התפיסות הפסימיות של הפרט גבוהה יותר, הוא ינקוט דפוסי תגובה הרסניים יותר (כגון עזיבה או הזנחה) לנוכח קושי בקשר הזוגי. לעומת זאת, ככל שרמת התפיסות הפסימיות נמוכה יותר, הפרט ייטה יותר לדפוסי תגובה של בנייה (כגון הבעה או נאמנות).
3. ככל שרמתה של תחושת החרדה גבוהה יותר, הפרט ייטה יותר לדפוסי תגובה פסיביים (כגון נאמנות או הזנחה) לנוכח קושי בקשר הזוגי.
4. כפי שפירטנו, בעלי קושי בתפיסה עצמית ובגיבוש זהות הם בעלי חוללות עצמית נמוכה יותר ונוטים לתגובות פסיביות יותר לעומת אנשים בעלי תפיסה עצמית וזהות גבוהות יותר. אם כן, ככל שרמת הקושי בתפיסה העצמית ובוהות גבוהה יותר, הפרט ייטה לדפוס תגובה פסיבי יותר (כגון נאמנות או הזנחה) לנוכח קושי בקשר הזוגי.

שיטת המחקר

המשתתפים

במחקר השתתפו 49 גברים ו־164 נשים בטווח הגילים 19–48 ($M = 26.1$, $SD = 4.88$). כל המשתתפים היו רווקים ורווקות שהגדירו את עצמם כדתיים וכמי שנמצאים בתהליך היכרויות למטרת נישואין במשך כמה שנים ($M = 4.75$, $SD = 4.07$). המשתתפים החלו להיפגש עם בני המין השני למטרת נישואין בתחילת שנות ה־20 לחייהם בממוצע ($M = 21.35$, $SD =$ 2.34). הגברים החלו להיפגש בגיל מבוגר מעט יותר ($M = 22.47$, $SD = 2.46$) לעומת

הנשים ($M = 21.02, SD = 2.20$). כרבע מן המשתתפים במדגם (29%) היו בעלי השכלה תיכונית, כמחצית מהם (47%) היו בעלי השכלה על-תיכונית וכרבע מהם (23%) היו בעלי השכלה של 17 שנות לימוד או יותר.

כלי המחקר

שאלון קשיים רגשיים בבחירת בן זוג

שאלון זה מבוסס על הגרסה התשיעית של סקה ועמיתיה (Saka et al., 2008) לשאלון EPCD (Emotional and Personality-Related Career Decision) לבדיקת קשיים רגשיים ותפיסתיים בבחירת קריירה. השאלון כולל 53 פריטים ומורכב משלושה גורמים, שהגדרתם במחקר הייתה "תפיסות פסימיות", "חרדה" ו"תפיסה עצמית וזהות". כל פריט מבוסס על פריט משאלון קר"ב המקורי והותאם להיגד המתאר קושי בתהליך של בחירת בן זוג. למשל, ההיגד "רוב האנשים אינם מרוצים מחייהם המקצועיים" מתוך אשכול תפיסות פסימיות בשאלון קר"ב המקורי שונה להיגד "רוב האנשים אינם מרוצים מחיי הנישואין שלהם" בשאלון המחקר. ההיגד "אני חושש להתחייב למקצוע מסוים כי ייתכן שהוא לא יהיה המקצוע המתאים ביותר עבורי" מאשכול החרדה בשאלון המקורי שונה להיגד "אני חושש להתחייב לבן זוג מסוים כי ייתכן שזו לא תהיה הזוגיות המתאימה ביותר עבורי".

המשתתפים התבקשו לסמן באיזו מידה כל היגד מאפיין אותם על סולם ליקרט של 9 דרגות, מ-1 (לא מסכים כלל) עד 9 (מסכים מאוד). בהתאם למהימנות שנמצאה בשלושת האשכולות חושב לכל משתתף ציון עבור כל אחד מאשכולות הקשיים באמצעות ממוצע ציוני הפריטים באותו אשכול. ככל שציון המשתתף גבוה יותר, כך רמת הקשיים הרגשיים בתהליך בחירת בן הזוג, השייכים לאותו אשכול, גבוהה יותר. מדד כולל של אי-החלטיות חושב אף הוא כממוצע הציונים של האשכולות השונים.

המהימנות הפנימית של השאלון המקורי היא גבוהה ($\alpha = .94$), והמהימנות הפנימית של שלושת האשכולות היא בינונית-גבוהה: $\alpha = .93$ עבור אשכול החרדה; $\alpha = .79$ עבור אשכול התפיסות הפסימיות; $\alpha = .89$ עבור אשכול התפיסה העצמית והזהות.

כדי לבדוק את מהימנות השאלון המותאם לתחום בחירת בן זוג נערך מחקר מקדים שבו השתתפו 41 רווקים ורווקות. מחקר זה העלה מהימנות טובה לשאלון המותאם: $\alpha = .95$ עבור המדד הכולל של אי-החלטיות בבחירת בן זוג; $\alpha = .94$ עבור אשכול החרדה; $\alpha = .82$ עבור אשכול התפיסות הפסימיות; $\alpha = .89$ עבור אשכול התפיסה העצמית והזהות.

ניתוח גורמים מאשש לשאלון קשיים רגשיים בבחירת בן זוג

תקפות המבנה (construct validity) של 53 פריטי שאלון הקשיים הרגשיים בבחירת קריירה נבדקה במחקר בעבר (סקה, 2005). בעקבות התאמתו במחקר זה לעולם התוכן

של קשיים רגשיים בבחירת בן זוג הוחלט לאשש את תקפות המבנה של 11 הקטגוריות בשאלון הקשיים הרגשיים בבחירת בן זוג לפי החלוקה של השאלון המקורי לשלושה גורמים – חרדה, תפיסות פסימיות, תפיסה עצמית וזהות – באמצעות ניתוח גורמים מאשש (Confirmatory Factor Analysis – CFA). הניתוח נערך בתוכנת Amos (Amos Development Corporation, SPSS Inc, 1995) 18. במסגרת מודל המדידה שנבחן במחקר זה נבדקו שלושה משתנים סמויים (latent), שביטאו את שלושת גורמי השאלון כפי שהגדירה אותם מחברת השאלון (סקה, 2005): קשיים הנוגעים לחרדה, קשיים הנוגעים לתפיסות פסימיות, קשיים הנוגעים לתפיסה העצמית ולזהות. לכל אחד משלושת המשתנים הסמויים שויכו משתנים שייצגו את הקטגוריות בכל אחד מגורמי השאלון לפי החלוקה שהציעה המחברת. לכל אחד מן המשתנים שויכו גורמים ייחודיים (unique factors), והם ביטאו את טעות המדידה במשתנים הללו וכן כל תכונה או יכולת שהיו עשויות להשפיע על המשתנים המשתתפים. בהמשך הוספו נתיבים המקשרים בין המשתנים הסמויים: בין קשיי חרדה לבין תפיסות פסימיות, בין תפיסות פסימיות לבין קשיים בתפיסה העצמית ובוהות ובין קשיי חרדה לבין קשיים בתפיסה העצמית ובוהות. לנתיבים אלו היה ביסוס תאורטי, כמפורט במבוא למאמר, ועל כן הוחלט להוסיפם.

עם זאת, נציין כי מעבר לקושי כזה או אחר בקבלת החלטה, ציון המדד הכולל של אי־ההחלטיות הוא המזוהה ביותר עם המכלול המושגי והאופרציונלי של מדד "אי־ההחלטיות". סקה (2005) מפרטת ארבעה מחקרי אישוש ותיקוף לשאלון הנדון ומדגישה כי הסולמות של השאלון נבנו בהתאם למודל התאורטי, באופן המייצג ומודד את מכלול הקשיים הרגשיים הספציפיים שהוגדרו במודל. סקה ממשיכה ומסכמת כי "בניית הכלי באופן זה הופכת את שאלון קר"ב למדד גלובלי אך לא ישיר לאי־החלטיות מתמשכת, כאשר רק הסכימה של הרכיבים השונים בו מהווה ציון כולל לתופעת אי־ההחלטיות" (שם, עמ' 101). אף על פי כן, היתרון של בחינת כל אשכול בנפרד, נוסף על הציון הכולל, הוא באפשרות "לאתר באופן פרטני יותר את המקורות האפשריים לאי־ההחלטיות המתמשכת" (שם; ההדגשה במקור).

תוכנת Amos 18 יוצרת תרשים המדגים מערך משוער של קשרים בין מכלול המשתנים. בניתוח גורמים מאשש, החצים בתרשים והמקדמים המתוקננים המייצגים אותם מבטאים את טעינות הפריטים על הגורם. ככל שערכו המוחלט של המקדם גבוה יותר, רמת הטעינות של המשתנה על הגורם גבוהה יותר. טיב ההתאמה של המודל לנתונים נבדק במחקר זה באמצעות חמישה מדדים: χ^2 , χ^2/df , CFI, RMSEA, RMR. המדד χ^2 משמש בדרך כלל לקביעת טיב ההתאמה של המודל. מובהקות סטטיסטית של ערך מדד χ^2 מעידה על אי־תלות בין משתנים, לפיכך ערכי p בלתי מובהקים סטטיסטית מלמדים שהקשר בין המשתנים תואם היטב את הנתונים. עם זאת, מובהקותו הסטטיסטית של מדד זה מושפעת מגודל המדגם. המדד המתקבל במדגמים גדולים מובהק סטטיסטית, ולכן מומלץ לחלקו במספר דרגות החופש. מנה נמוכה מ־2 מורה

על התאמה טובה של המודל לנתונים (ראו Kendeou, van den Broek, White, & Lynch, 2009). המדד CFI (Comparative Fit Index) מתבסס על השוונות המוסברת הכללית במודל. ערך קרוב ל-1 מורה על התאמה טובה של המודל לנתונים. המדדים $RMSEA$ (Root Mean Square Error of Approximation) ו- RMR (Residual Root Mean Square) קשורים לשוונות השארית, וערכים הקרובים ל-0 מלמדים על התאמה טובה של המודל לנתונים.

בדיקת המודל התאורטי המוצע למבנה אי-ההחלטיות הורתה שהתאמת המודל לא הייתה טובה דייה: $\chi^2(41, n = 213) = 167.63, p < .001; \chi^2/df = 4.09; CFI = .91; RMSEA = .12; RMR = .174$. על מנת לשפר את טיב ההתאמה הציעה התוכנה להוסיף נתיבים המקשרים בין הגורמים הייחודיים של כמה מן המשתנים. תוספת זו עשויה ללמד על קשרים במודל גם בין טעויות המדידה במשתנים אלו וגם בין מכלול התכונות או היכולות העשויות להשפיע על המשתנים המשתתפים. ואמנם, תוספת הנתיבים שיפרה במידה ניכרת את טיב ההתאמה של המודל, כך שעמד בקריטריונים כנדרש: $\chi^2(32, n = 213) = 37.56, p = .229; \chi^2/df = 1.174; CFI = .99; RMSEA = .029; RMR = .097$. בתרשים 2 מוצגים הממצאים מניתוח הגורמים המאשש למודל הסופי של אי-ההחלטיות ששימש במחקר זה.

מקדמי הנתיבים הנראים בתרשים 2 מייצגים את רמת הטעינות של המשתנים על הגורם הכולל. מן התרשים עולה שמקדמי הנתיבים המתוקננים בין המשתנים הסמויים לבין רוב המשתנים שלהם הם חיוביים ומובהקים סטטיסטית. ערכי המקדמים שהתקבלו בגורם "תפיסות פסימיות" הם בטווח 0.50–0.87, טווח ערכי המקדמים שהתקבלו בגורם "חרדה" הוא 0.65–0.90 וטווח ערכי המקדמים בגורם "תפיסה עצמית וזהות" הוא 0.69–0.79. מקדמי הנתיבים האלה מאששים את חלוקת קטגוריות הקשיים בבחירת בן זוג לאותם גורמים שהציעה סקה (2005) לקשיים בבחירת מקצוע.

שאלון דיווח עצמי של תגובות (Rusbult, Johnson, & Morrow, 1986). שאלון הדיווח העצמי של תגובות תורגם מאנגלית לעברית על-ידי מחברי המאמר. שאלון זה נועד לבחון את אופי תגובות הפרט למצבים של חוסר שביעות רצון בקשר הזוגי. השאלון כולל 28 פריטים ומורכב מארבעה גורמים: תגובת עזיבה, תגובת הבעה, תגובת נאמנות ותגובת הזנחה. רמות המהימנות של הגורמים בשאלון המקורי היו אלו: $\alpha = .72$ עבור גורם תגובת עזיבה; $\alpha = .83$ עבור גורם תגובת הבעה; $\alpha = .71$ עבור גורם תגובת נאמנות; $\alpha = .64$ עבור גורם תגובת הזנחה. כדי לבדוק את מהימנות השאלון המתורגם ערכנו מחקר מקדים ובו השתתפו 41 משתתפים. מחקר זה העלה רמות מהימנות סבירות לשאלון המתורגם: $\alpha = .74$ לכלל פריטי השאלון; $\alpha = .81$ לתגובת עזיבה; $\alpha = .84$ לתגובת הבעה; $\alpha = .59$ לתגובת נאמנות; $\alpha = .73$ לתגובת הזנחה. פריט 26, ששויך לגורם תגובת הנאמנות, פגע ברמת המהימנות של הגורם ולפיכך הוסר ממנו.

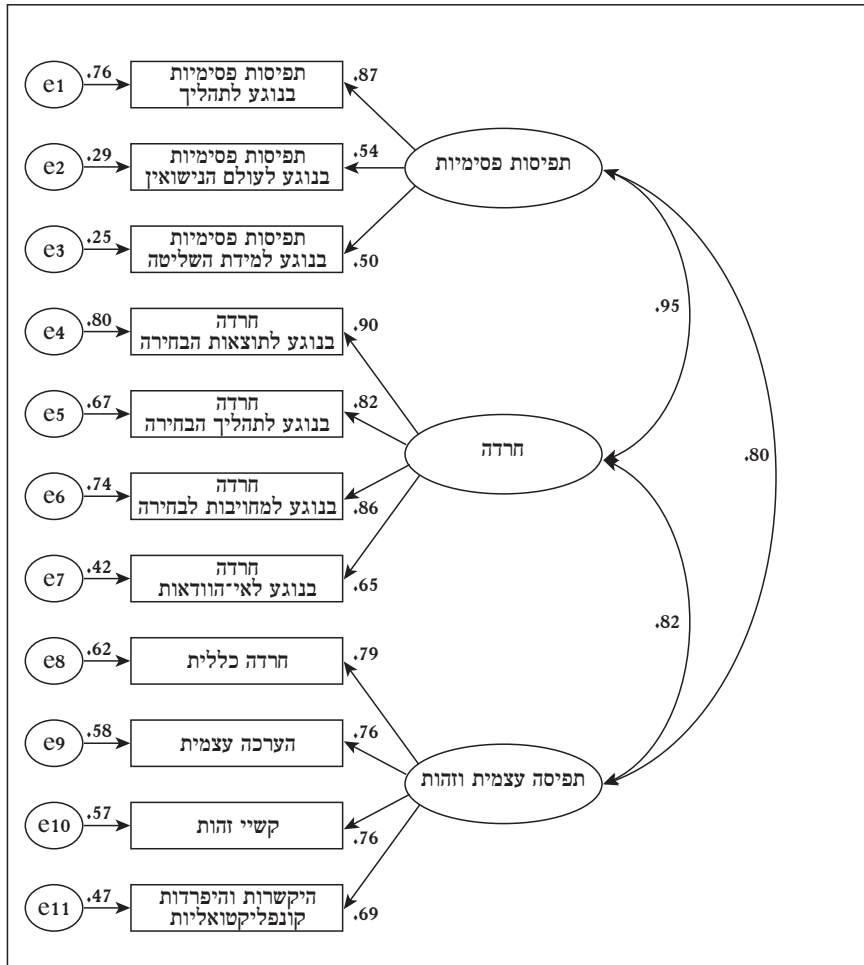

תרשים 2: ממצאי ניתוח גורמים מאשש לשאלון אייהחלטיות בבחירת בן זוג

בפתיחת השאלון צורפה הבהרה כי השאלות מנוסחות בלשון זכר, אך מכוונות לגברים ולנשים כאחד. הפריטים הבאים הם דוגמה לתגובות שונות למצבים של חוסר שביעות רצון בקשר הזוגי:

”כאשר אני כועס על הבחורה שאני יוצא אֶתָּה, אני משוחח אתה על האפשרות להיפרד” (עזיבה); ”כאשר ביני לבין הבחורה שאני יוצא אֶתָּה עולות בעיות, אני משוחח עליהן יחד אתה” (הבעה); ”כאשר הבחורה שאני יוצא אֶתָּה פוגעת בי, אני לא אומר כלום ופשוט סולח לה” (נאמנות); ”כאשר אני כועס על הבחורה שאני יוצא אֶתָּה, אני מזעיף פנים ולא מתעמת אתה לגבי העניין” (הזנחה).

עבור כל פריט התבקש המשתתף לציין על סולם ליקרט עד כמה הוא נוהג לנקוט את התגובה, מ'1 (איני מגיב כך לעולם) עד 9 (אני מגיב כך תמיד). לכל משתתף חושב ציון ממוצע עבור כל אחת מארבע התגובות. ציוני התגובות מבטאים את מידת נטייתו להשתמש בכל אחד מדפוסי התגובה עקב חוסר שביעות רצון בקשר הזוגי.

מארבע קטגוריות התגובה הופקו שלושה מדדים נוספים (ראו Wieselquist, Rusbult, Foster, & Agnew, 1999): מדד מידת הקידום של התגובות ושני מדדים של מאפייני התגובה. מדד מידת הקידום של התגובות מייצג את מידת המיטיביות של התגובה עבור הפרט והופק באמצעות שילוב של שני ממדי התגובה – המיטיב ולעומתו המיטיב פחות. לשם כך חושב ההפרש בין הנטייה של הפרט לנקוט תגובה מיטיבית לקראת המטרה להינשא (כגון הבעה, שהיא בונה ואקטיבית ונחשבת לתגובה המקדמת ביותר) לבין הנטייה לנקוט תגובה מיטיבה פחות (כגון הזנחה, שהיא הרסנית ופסיבית ונחשבת לתגובה הכי פחות מקדמת אל המטרה). טווח הערכים שהתקבל עבור הציון "מידת הקידום של התגובות" היה בין 8- (קידום מזערי) לבין 8+ (קידום מרבי) ($M = 3.06, SD = 2.36$). מדדי מאפייני התגובה מייצגים את התגובות לחוסר שביעות רצון בקשר על שני צירים: אקטיביות-פסיביות ובנייה-הרס. מדד האקטיביות-פסיביות חושב באמצעות חיבור הציון של תגובת הנאמנות (loyalty) עם הציון של תגובת ההזנחה (neglect) והפחתת הציונים של תגובת העויבה (exit) ותגובת ההבעה (voice), כלומר הפחתת הנטייה לתגובות פסיביות מן הנטייה לתגובות אקטיביות. מדד הבנייה-הרס חושב באמצעות חיבור הציון של תגובת העויבה (exit) עם הציון של תגובת ההזנחה (neglect) והפחתת הציונים של תגובת הנאמנות (loyalty) ותגובת ההבעה (voice), כלומר הפחתת הנטייה לנקוט תגובות הרסניות מן הנטייה לנקוט תגובות בונות. ציון גבוה במדד הבנייה-הרס ובמדד האקטיביות-פסיביות משמעו נטייה גבוהה יותר לתגובה הרסנית או פסיבית בהתאמה. ציון שני המדדים של מאפייני התגובה מורכב מחיבור או חיסור של ארבע תגובות, וציוני המדדים המחושבים היו בטווח שבין 16- (אקטיביות/בנייה מרבית) לבין 16+ (פסיביות/הרסנות מרבית).

שאלון משתנים דמוגרפיים ותהליכי היכרות

שאלון זה כלל את המשתנים הדמוגרפיים האלה: מין, גיל, ארץ לידה, מצב משפחתי (רווק, נשוי, גרוש, אלמן – כדי לנפות את מי שאינם רווקים), הגדרה עצמית דתית והגדרה משפחתית דתית (חילוני, מסורתי, דתי, חרדי), מספר שנות לימוד ועיסוק בהווה (שאלה פתוחה שלא נכללה בעיבודים). כמו כן, נכללו בשאלון משתנים על תהליכי היכרות הייחודיים למחקר זה, ואלו הם: הגיל שבו התחיל המשתתף בפגישות היכרות, מספר השנים שהיה בתהליך של היכרות למציאת בן זוג, משך התנהלותם של רוב הקשרים הזוגיים (1-3 פגישות/חודש-חודשיים/חצי שנה/מעל חצי שנה) ודיווח עצמי על מידת הרצון להינשא בשנה זו. תשובות המשתתפים ניתנו בסולם ליקרט של

9 דרגות, מ¹ (אין לי קשיים כלל) עד 9 (יש לי קשיים מרובים), וכך גם מידת הקושי הנחוה בניסיון למצוא בן זוג (גם הוא בסולם של 1-9).

הליך המחקר

המשתתפים גויסו למחקר בשיטת "חבר מביא חבר" – מעגל ראשוני של מכרים רווקים המתאימים לצורכי המחקר הזמינו חברים ומכרים מתאימים נוספים להשתתף בו. כמו כן פורסמה מודעה באתרי היכרויות המיועדים לציבור הדתי. המודעה כללה קישור לאתר האינטרנט של המחקר, ובו ניתן היה למלא את השאלונים באופן אנונימי לחלוטין. המשתתפים התבקשו לאשר בכתב את השתתפותם במחקר ולצרף אישור זה, כמקובל באתרים מקוונים שבהם נדרש מן המשתתף לסמן "מאשר" כתנאי להמשך הפעילות בדף. בהמשך התבקשו המשתתפים למלא את שלושת שאלוני המחקר: שאלון קשיים רגשיים בבחירת בן זוג, שאלון דיווח עצמי של תגובות למצבי אי-שביעות רצון בקשר הזוגי ושאלון מאפיינים דמוגרפיים ומשתני תהליכי היכרות.

ממצאים

משתני הרקע המאפיינים את התנהלות הרווקים ואת תחושותיהם בתהליך החיפוש אחר בני זוג

המשתתפים התבקשו להתייחס למידת רצונם הסובייקטיבי (על סולם מ¹ – נמוך עד 9 – גבוה) להתחתן עם בן זוגם או עם בת זוגם בהווה, אם בעת מילוי השאלונים הם אכן היו בקשר זוגי. 24 מן המשתתפים (כ־11% מן המדגם) היו בקשר זוגי שהם הגדירו כהתחלתי בזמן מילוי השאלון, 19 משתתפים (כ־9%) היו בקשר זוגי שהגדירו כרציני ו־170 משתתפים (כ־80%) לא היו בקשר זוגי בזמן מילוי השאלון. המשתתפים דיווחו על מידה גבוהה של רצון להינשא בשנת המחקר ($M = 7.89, SD = 1.96$).

מדד התגובות למצבי חוסר שביעות רצון בקשר זוגי

כאמור, ערכיהם של שני מדדי התגובות – בנייה-הרס ואקטיביות-פסיביות – היו בין 16- לבין +16: ציון חיובי מעיד על פסיביות/הרסנות, ואילו ציון שלילי על אקטיביות/בנייה. רוב המשתתפים דיווחו כי תגובותיהם העיקריות למצבים של חוסר שביעות רצון בקשר זוגי הן תגובות אקטיביות ובונות, כלומר באופן של הבעה ($M = 6.09, SD = 1.57$). עם זאת, נמצא הבדל מובהק סטטיסטית, $F(1, 211) = 4.32$, $p < .05, \eta^2 = .02$ במדד האקטיביות-פסיביות בין גברים ($M = -2.14, SD = 2.21$)

לבין נשים ($M = -3.00, SD = 2.60$), וגברים דיווחו על תגובות אקטיביות יותר מאשר נשים. בדיקת מידת הנורמליות של התפלגות מדדי האקטיביות-פסיביות והבנייה-הרס באמצעות מדד הציידוד (skewness) העלתה כי התפלגויות שני המדדים הן נורמליות בקירוב. נורמליות המשתנים התלויים מאפשרת לערוך ניתוחי רגרסיה (להלן תסוגה) כדי לבחון את השערות המחקר.

דפוסי תגובה לחוסר שביעות רצון בזוגיות בהתאם לרמת אי-ההחלטיות

תחילה שיערנו שיימצא קשר בין רמה גבוהה של אי-החלטיות לבין דפוסי תגובה שאינם מקדמים את ביסוסו של קשר זוגי מיטיב. לבדיקת השערה זו חולקו המשתתפים לארבע קבוצות לפי אחוזוני הציונים במדד אי-ההחלטיות. מבחן שונות חד-כיווני, שבו מידת הקידום של התגובה הייתה המשתנה התלוי וקבוצת אי-ההחלטיות הייתה המשתנה הבלתי תלוי, סייע בבחינת ההבדלים בין הקבוצות. תוצאות הניתוח מצביעות על השפעה מובהקת סטטיסטית של רמת אי-ההחלטיות על מידת הקידום של התגובות $F(3, 212) = 16.91, p < .001, \eta^2 = .195$.

נוסף על הקשר בין המדד הכולל של אי-ההחלטיות לבין איכות התגובות, שיערנו שיימצאו קשרים בין כל אחד משלושת האשכולות של מדד אי-ההחלטיות לבין דפוסי תגובה מסוימים לחוסר שביעות רצון בקשר הזוגי: שיערנו שיהיו קשרים חיוביים בין אשכול התפיסות הפסימיות לבין דפוסי תגובה הרסניים ובין אשכולות החרדה והתפיסה העצמית והזהרות לבין שני דפוסי התגובה הפסיביים (הזנחה ונאמנות).

לניבוי דפוסי תגובה אופייניים נבנה מודל קשרים ראשוני שהורכב מסדרת משוואות תסוגה היררכית, ובצעד הראשון הוכנסו לניתוח משתני הרקע כמשתנים בלתי תלויים: גיל, שנות השכלה, משך ההיכרויות, מספר הקשרים הזוגיים שנמשכו מעל חודש, מידת הרצון להינשא בשנת המחקר ומידת הקושי הנחוה בתהליך מציאת בן זוג. בצעד השני הוכנסו לניתוח בכל פעם בנפרד אחד משלושת האשכולות המרכיבים את מדד אי-החלטיות בבחירת בן זוג. שני המשתנים התלויים – מדדי התגובות – הוכנסו לניתוח אף הם לחוד: דפוסי אקטיביות-פסיביות ודפוסי בנייה-הרס.

הקשר בין אשכול התפיסות הפסימיות במדד אי-ההחלטיות לבין דפוסי התגובה בנייה-הרס

לפי ההשערה השנייה, ככל שרמת התפיסות הפסימיות של הפרט גבוהה יותר, הוא ינקוט דפוסי תגובה הרסניים יותר לנוכח קושי בקשר הזוגי. לעומת זאת, ככל שרמת התפיסות הפסימיות נמוכה יותר, הוא ייטה יותר לדפוסי תגובה של בנייה. לוח 1 מציג מקדמי תסוגה מתוקננים ואחוזי שונות מוסברת לניבוי מדד בנייה-הרס על-ידי משתני רקע ואשכול התפיסות הפסימיות.

לוח 1: תסוגה היררכית לניבוי דפוס התגובה בנייה-הרס על־ידי משתני רקע ורכיב התפיסות הפסימיות

צעד	משתנה בלתי תלוי	B	SE	β	adj R ²	AR ²
צעד 1	גיל	0.123	.111	.159	.081*	.081*
	שנות השכלה	0.093	.096	.074		
	משך ההיכרויות	-0.244	.133	-.264		
	מספר הקשרים הזוגיים שנמשכו מעל לחודש	-0.022	.110	-.016		
	מידת הרצון להינשא בשנת המחקר	-0.133	.134	-.070		
צעד 2	מידת הקושי הנחוה במציאת בן זוג	0.499***	.138	.254***		
	רכיב התפיסות הפסימיות במדד אי־החלטיות	1.031	.215	.339***	.174***	.093***

* $p \leq .05$, ** $p \leq .01$, *** $p \leq .001$

מניתוח התסוגה בלוח 1 ניתן לראות כי השונות המוסברת בדפוס התגובה בנייה-הרס בצעד הראשון היא $R^2 = 8.1\%$, $p < .01$, ואילו השונות המוסברת בצעד השני היא $R^2 = 17.4\%$, $p < .001$. המשתנה "מידת הרצון להינשא בשנת המחקר", שנכנס בצעד הראשון, ורכיב התפיסות הפסימיות במדד אי־החלטיות, שנכנס בצעד השני, תרמו לשונות המוסברת במדד הבנייה-הרס באופן מובהק סטטיסטית. כלומר, ככל שהציון של רכיב התפיסות הפסימיות גבוה יותר, נטיית הפרט להגיב באופן הרסני חזקה יותר. נוסף על כך, ככל שמידת הקושי הנחוה למצוא בן זוג גבוהה יותר, הנטייה להגיב באופן הרסני למצבים של חוסר שביעות רצון בקשר זוגי גבוהה יותר. ממצאים אלו מאששים את השערת המחקר.

הקשר בין אשכול החרדה במדרד אייההחלטיות לבין דפוס התגובה אקטיביות-פסיביות

לפי ההשערה השלישית, ככל שרמתה של תחושת החרדה גבוהה יותר, הפרט ייטה יותר לדפוס תגובה פסיביים לנוכח קושי בקשר הזוגי. לוח 2 מציג מקדמי תסוגה מתוקננים ואת אחוזי השונות המוסברת לניבוי מדד האקטיביות-פסיביות בבחירת בן זוג.

לוח 2: תסוגה היררכית לניבוי דפוס התגובה אקטיביות-פסיביות על-ידי משתני רקע ורכיב החרדה

צעד	משתנה בלתי תלוי	<i>B</i>	<i>SE</i>	β	<i>adj R</i> ²	<i>AR</i> ²
צעד 1	גיל	0.011	.075	.021	.063*	.063*
	שנות השכלה	0.058	.065	.069		
	משך ההיכרויות	-0.087	.090	-.140		
	מספר הקשרים הזוגיים שנמשכו מעל חודש	0.066	.075	.068		
	מידת הרצון להינשא בשנת המחקר	-0.275	.091	-.213**		
	מידת הקושי הנחוה במציאת בן זוג	0.054	.094	.041		
צעד 2	רכיב החרדה במדד אייההחלטיות	0.065	.115	.042	.064	.001

* $p \leq .05$, ** $p \leq .01$

מניתוח התסוגה בלוח 2 עולה כי השונות המוסברת במדד האקטיביות-פסיביות בצעד הראשון היא $R^2 = 6.3\%$, $p < .05$, ואילו השונות המוסברת בצעד השני לא השתנתה (AR^2) $p > .05$, $1\% =$ בלבד). למעשה, משתנה "מידת הרצון להינשא בשנה זו", שנכנס בצעד הראשון בתסוגה, היה היחיד שתרם לשונות המוסברת באופן מובהק סטטיסטית. כלומר, לא נמצא קשר בין רכיב החרדה במדד אייההחלטיות לבין מדד האקטיביות-פסיביות, אך נמצא קשר שלילי בין מידת הרצון להינשא בשנה זו לבין מדד האקטיביות-פסיביות. ככל שמידת הרצון להינשא בשנה זו גבוהה, נמוכה הנטייה להגיב בפסיביות למצבים של חוסר שביעות רצון בקשר זוגי. בניגוד להשערתנו, לא נמצא קשר בין רכיב החרדה במדד אייההחלטיות לבין מדד תגובת האקטיביות-פסיביות.

הקשר בין אשכול התפיסה העצמית והזהות במדד אי־החלטיות לבין דפוס התגובה אקטיביות-פסיביות

ההשערה הרביעית גורסת כי ככל שהקושי בתפיסה העצמית ובוהות גבוה יותר, הפרט ייטה לדפוס תגובה פסיבי יותר לנוכח קושי בקשר הזוגי. לוח 3 מציג מקדמי תסוגה מתוקננים ואחוזי שונות מוסברת במדד האקטיביות-פסיביות בבחירת בן זוג.

לוח 3: תסוגה היררכית לניבוי דפוס התגובה אקטיביות-פסיביות עליידי משתני רקע ורכיב התפיסה העצמית והזהות

צעד	משתנה בלתי תלוי	B	SE	β	$adj R^2$	AR^2
צעד 1	גיל	0.011	.075	.021	.063*	.063*
	שנות השכלה	0.058	.065	.069		
	משך ההיכרויות	-0.087	.090	-.140		
	מספר הקשרים הזוגיים שנמשכו מעל חודש	0.066	.075	.068		
	מידת הרצון להינשא בשנת המחקר	-0.275	.091	-.213**		
צעד 2	מידת הקושי הנחוה במציאת בן זוג	0.054	.094	.041		
	רכיב החרדה במדד אי־החלטיות	0.088	.136	.047	.065	.002

* $p \leq .05$, ** $p \leq .01$

מניתוח התסוגה בלוח 3 עולה כי השונות המוסברת במדד האקטיביות-פסיביות בצעד הראשון היא $R^2 = 6.3\%$, $p < .05$, ואילו השונות המוסברת בצעד השני היא $AR^2 = 2\%$, $p > .05$. "מידת הרצון להינשא בשנה זו", שנכנס בצעד הראשון, היה המשתנה היחיד שתרם לשונות המוסברת באופן מובהק סטטיסטית. לא נמצא קשר בין רכיב התפיסה העצמית והזהות לבין מדד האקטיביות-פסיביות, אך נמצא קשר שלילי בין מידת הרצון להינשא בשנת המחקר לבין מדד האקטיביות-פסיביות: ככל שמידת הרצון להינשא בשנה זו גבוהה יותר, כך נמוכה יותר הנטייה להגיב בפסיביות למצבים של חוסר שביעות רצון בקשר הזוגי.

עם זאת, חלוקת המדגם לשתי קבוצות לפי חציון מספר השנים שהמשתתפים נפגשו עם בני זוג למטרת נישואין ($Median = 4$) העלתה הבדלים בקשר בין רכיב התפיסה העצמית והזהות במדד אי־ההחלטיות לבין מדד האקטיביות-פסיביות. משתתפים שנפגשו עם בני זוג 1-4 שנים למטרת נישואין שויכו לקבוצה אחת, ואילו משתתפים שנפגשו עם בני זוג 5 שנים או יותר שויכו לקבוצה שנייה. בקרב המשתתפים שנמצאים בתהליך ההיכרות מעל 4 שנים, נמצא קשר חיובי מובהק סטטיסטית בין רכיב התפיסה העצמית והזהות במדד אי־ההחלטיות לבין מדד האקטיביות-פסיביות ($\beta = .221, R^2 = 3.9\%, p < .05$). בקרב מי שנמצאים בתהליך זה 4 שנים או פחות, לא נמצא קשר זה. כלומר, בקרב המשתתפים הנמצאים בתהליך ההיכרות מעל 4 שנים, ככל שציון התפיסה העצמית והזהות במדד אי־ההחלטיות גבוה יותר, הפרט נוטה לתגובה פסיבית יותר. ממצאים אלו מצביעים על אישוש חלקי של השערת המחקר, כלומר אישוש ההשערה רק בקרב מי שנמצאים בתהליך ההיכרות למעלה מ־4 שנים.

ניתוח נתיבים (Path Analysis) לבדיקת דפוס הקשרים המבניים בין משתני המחקר

כאמור, מסיכום בדיקת ההשערות עולה כי טיב ההתאמה של המודל הראשוני לקשרים בין רכיבי אי־ההחלטיות לבין דפוסי התגובה, מודל שכלל את המאפיינים הדמוגרפיים ואת משתני ההיכרות/הזוגיות, לא היה מספק. לפיכך הוחלט להתמקד בקשר בין המשתנים התלויים והבלתי תלויים בלי לקשר אותם למשתני הרקע הללו. נוסף על כך, הוחלט להסיר מן המודל את המשתנה התלוי "נאמנות", מאחר שכל הקשרים בינו לבין המשתנים הבלתי תלויים לא נמצאו מובהקים סטטיסטית. לאחר ביצוע שינויים אלו עמד טיב ההתאמה של המודל בערכי המדדים כנדרש: $\chi^2(3, n = 213) = 4.404, p > .05$; $CFI = .997$; $RMSEA = .047$; $RMR = .066$; $NFI = .99$.

כדי לעמוד על אפשרות הימצאותם של קשרים מבניים בין שלושת אשכולות אי־ההחלטיות לבין ארבעת דפוסי התגובה למצבי חוסר שביעות רצון בזוגיות הצענו מודל נתיבים ובחנו אותו באמצעות תוכנת Amos 18, המאפשרת בדיקה בזו־זמנית של כמה משוואות תסוגה. המודל המוצע נוסח מתוך התייחסות לסדר העוקב שבין תוכני האשכולות המרכיבים את מדד אי־ההחלטיות, כלומר מתוך ההנחה שתפיסתו העצמית של הפרט ממצבת אותו מראש בעמדה אישיותית מסוימת, עוד טרם הגעתו לסיטואציה הדורשת בחירה והחלטה. אפשר אפוא לומר שתפיסה פסימית של הפרט נתפסת כנגזרת מן התפיסה העצמית שלו ועוקבת לה. לבסוף, המודל מבוסס על ההנחה שתחושת החרדה מתעוררת במלוא נוכחותה עם הצפת הצורך המידי בהחלטה. התרשים המתקבל בתוכנת Amos 18 מדגים מערך משוער של קשרים בין מכלול המשתנים. קשרים סיבתיים בין המשתנים מיוצגים בו באמצעות חצים, ועוצמת הקשרים מיוצגת בו על־ידי מקדמי תסוגה (ככל שערכו המוחלט של המקדם גבוה יותר, הקשר הסיבתי חזק יותר).

בתרשים 3 מוצגים ממצאי ניתוח הנתיבים למודל ששימש אותנו במחקר זה.

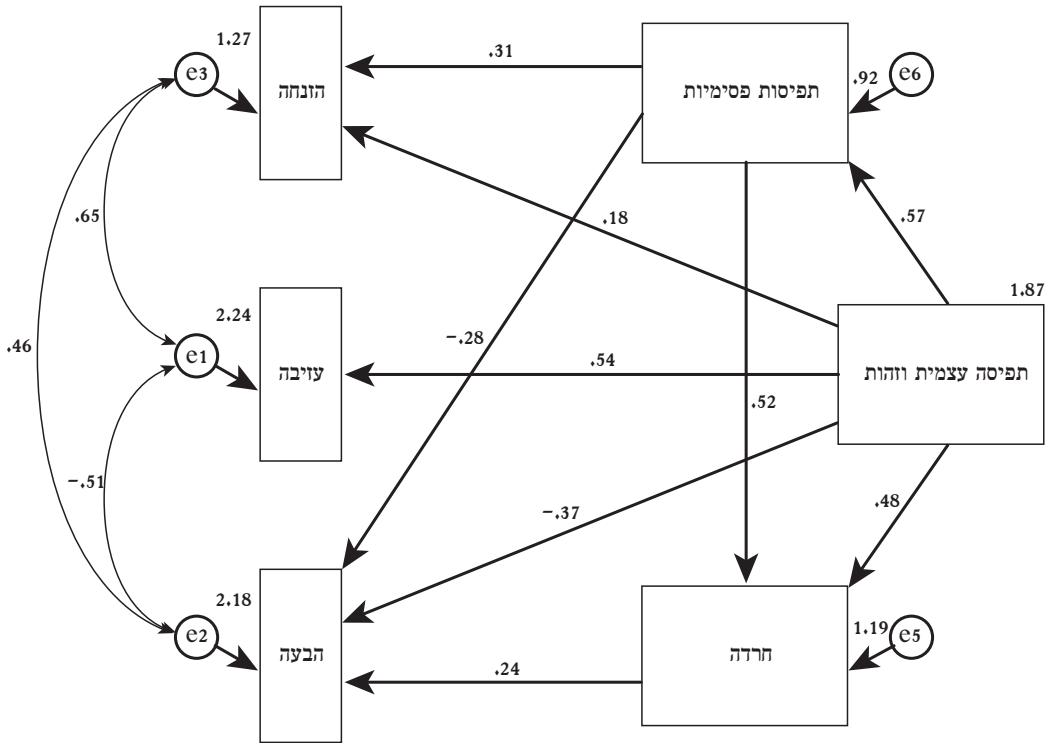

תרשים 3: ממצאי ניתוח נתיבים לבדיקת הקשר בין אשכולות אי־החלטיות בבחירת בן זוג לבין דפוסי תגובה אופייניים למצבי חוסר שביעות רצון בקשר זוגי

תרומתו העיקרית של ניתוח הנתיבים היא אישוש קיומו של סדר עוקב בין המשתנים הבלתי תלויים של המודל. מתרשים 3 עולה כי יש נתיב חיובי מובהק סטטיסטית בין רכיב התפיסה העצמית והזהות במדד אי־החלטיות לבין רכיב התפיסות הפסימיות באותו מדד ($\beta = .57, p < .001$), וכן בין רכיב התפיסה העצמית והזהות במדד אי־החלטיות לבין רכיב החרדה באותו מדד ($\beta = .48, p < .001$). נוסף על כך, מן התרשים עולה כי יש נתיב חיובי מובהק סטטיסטית בין רכיב התפיסות הפסימיות במדד אי־החלטיות לבין רכיב החרדה באותו מדד ($\beta = .52, p < .001$). כלומר, לפי המודל, קשיים הנוגעים לתפיסה העצמית ולזהות עומדים בבסיס התפיסות הפסימיות והחרדה: נוסף על האפקט הישיר בין רכיב התפיסה העצמית והזהות במדד אי־החלטיות לבין רכיב החרדה יש ביניהם אפקט עקיף, דרך רכיב התפיסות הפסימיות. זאת ועוד, מעבר לקשר הישיר בין רכיב התפיסה העצמית והזהות במדד אי־החלטיות לבין דפוסי התגובה עולה ביניהם אפקט

עקיף דרך רכיבי התפיסות הפסימיות והחרדה במדד אי־ההחלטיות. לבסוף, האפקטים הישירים בין רכיב התפיסה העצמית והזהות במדד אי־ההחלטיות לבין הזנחה (18), עזיבה (54) והבעה (37-) נמצאו גבוהים מן האפקטים העקיפים עבור הזנחה (18), עבור הבעה דרך רכיב התפיסות הפסימיות (12) ועבור הבעה דרך רכיב החרדה (16-). בנוגע לקשרים בין אשכולות אי־ההחלטיות לבין דפוסי התגובה האופייניים לחוסר שביעות רצון בזוגיות, ניתן לראות בתרשים 3 כי יש מקדמי נתיבים חיוביים ומובהקים סטטיסטית בין רכיב התפיסה העצמית והזהות לבין דפוסי התגובה ההרסניים במצבי אי־שביעות רצון בזוגיות: עזיבה ($\beta = .54, p < .001$) והזנחה ($\beta = .18, p < .05$). כן נמצא מקדם נתיב שלילי בין רכיב התפיסה העצמית והזהות לבין הדפוס המורכב משילוב של אקטיביות ובנייה: הבעה ($\beta = -.37, p < .001$). משמעותו של ממצא זה היא שכל שמידת אי־ההחלטיות נובעת מתפיסה עצמית ומזהות נמוכות יותר, הפרט ייטה להשתמש בתגובות הרסניות בזוגיות. עוד עולה מן התרשים כי יש מקדם נתיב חיובי ומובהק סטטיסטית בין רכיב התפיסות הפסימיות לבין דפוס הזנחה ($\beta = .31, p < .001$) ומקדם נתיב שלילי בין רכיב התפיסות הפסימיות לבין דפוס הבעה ($\beta = -.28, p < .05$). כלומר, ככל שמידת אי־ההחלטיות נובעת מתפיסות פסימיות חזקות יותר של הפרט, הוא ייטה להשתמש יותר בתגובת הזנחה ופחות בתגובת הבעה. לבסוף, נמצא גם מקדם נתיב חיובי ומובהק סטטיסטית בין רכיב החרדה לבין דפוס התגובה של הבעה ($\beta = .24, p < .005$).

דיון

בחירת בן זוג למטרת נישואין היא תהליך העשוי להתברר כארוך ומורכב מן הצפוי. בספרות המחקר קיימת התייחסות מועטה לתהליך קבלת ההחלטות בנוגע לבחירת בן הזוג (אנגלברג, 2010; נהרי, 2007). בהמשך המאמר נעמוד על משמעויות ועל יישומים אפשריים של הממצאים שהתקבלו.

אי־החלטיות ודפוסי תגובה שאינם מקדמים ביסוס זוגיות מיטיבה

ההשערה הראשונה נגזרה מממצאי מחקרים קודמים בנושא אי־החלטיות, שבהם דווח שקשיים רגשיים עשויים להקשות על קבלת החלטה מיטבית לפרט (ראו, למשל, סקה, 2005). מצבים של חוסר שביעות רצון בקשר זוגי הם זרו להצפה של דפוסי תגובה המכוונים לקידום ולשיפור של הקשר או לדרדורו עד לסיומו. נקיטת דפוסי תגובה שאינם מקדמים את מטרתו המוצהרת של הפרט, קרי להינשא, תיחשב החלטה שאינה מיטבית. דפוסי תגובה בלתי מקדמים נובעים מתגובות של הרס ופסיביות (Rusbult et al., 1982). שיערנו שכל שמידת אי־ההחלטיות של הפרט בכל הנוגע לבחירת בן זוג תהיה גבוהה יותר, הוא ייטה יותר לתגובות לא מקדמות במצבי חוסר שביעות רצון בזוגיות. השערתנו זו אוששה.

ממצא מרכזי זה מבסס את האפשרות להבין את תהליך הבחירה כתהליך אופייני של קבלת החלטות. הבנה זו מאפשרת להציע לרווקים המתקשים להינשא התבוננות ממוקדת בקשיים הקשורים לתהליך קבלת ההחלטות המאפיין אותם, תהליך ששינויו עשוי להתברר כמסייע להשגת מטרתם המבוקשת (Buss & Barnes, 1986; Hitsch, 2007; Hortacsu, & Ariely, 2010; Todd, Penke, Fasolo, & Lenton, 2007). נראה כי ממצאים אלו מאפשרים להציע לתוך הדינמיקה הפנימית של רווקים המתקשים לבסס קשר זוגי מיטיב. התנהגויות הרסניות ופסיביות נראות לעין עשויות להסוות את נוכחותם של תהליכים רגשיים ותפיסתיים פנימיים, העומדים בבסיס הקושי לגבש החלטה מקדמת ומיטבית בזוגיות.

אשכול תפיסות פסימיות במדד אי־החלטיות ודפוסי תגובה הרסניים

ממצאים של מחקרים קודמים מלמדים שתפיסה פסימית בנוגע לסיכוי לשפר קשרים זוגיים קשורה לנטייה לנקוט התנהגויות הרסניות (Metts & Cupach, 1990). זאת ועוד, מיקוד שליטה חיצוני מעודד את היווצרותן של תפיסות פסימיות, הקשורות לנקיטת דפוסי תגובה הרסניים (Morry & Harasymchuk, 2005). בהתאם לכך שיערנו שיימצא קשר בין רמה גבוהה יותר באשכול התפיסות הפסימיות במדד אי־החלטיות של הפרט לבין דפוסי תגובה הרסניים יותר עקב חוסר שביעות רצון בקשר הזוגי.

ממצאיו של מחקר זה עולים בקנה אחד עם הממצאים בספרות המחקר, והשערת המחקר אוששה. בהתאם למודל ההשקעה (Investment model) של רוזבולט (Rusbult, 1980), הבחירה אם לפרק את הקשר הזוגי או לשמרו קשורה לתפיסת הפרט בנוגע לרווח לעומת ההפסד. ככל שההפסד נתפס כגבוה מן הרווח, גוברת הנטייה להימנע מלשלם את המחיר. בקשר זוגי, ככל ששביעות הרצון מן הקשר גבוהה בתחילתו, כך אפשרות העזיבה עקב ירידה בשביעות הרצון תיתפס כבעלת מחיר גבוה מדי. תפיסות פסימיות של הפרט בנוגע למיטביות בחירתו הזוגית עשויות להנמיך את תפיסת הרווח האפשרי מן הקשר הזוגי, וממילא להאיץ החלטה על סיום הקשר. במילים אחרות, המחיר הנלווה לשימור הקשר הזוגי נתפס כגבוה יותר מן המחיר הנלווה לסיומו.

חשוב להוסיף כי שני הרכיבים הנוספים של אי־החלטיות ניבאו אף הם נטייה לתגובות הרסניות. ניתן להסביר את הממצאים האלה במאמץ הנפשי הנדרש לשם נקיטת תגובות בונות. ייתכן שמגוון רחב של קשיים רגשיים פוגעים ביכולתו של הפרט לגייס כוחות להשקעה ממושכת בקידום הקשר הזוגי, כאשר עולים בו תסכולים. אין ספק כי מצבים של חוסר שביעות רצון בקשר זוגי מעוררים אצל הפרט אכזבה וכאב. פרט החווה תחושות בלתי נעימות בעקבות הימצאותו בקשר זוגי עשוי לנקוט תגובות הרסניות על מנת לחוש הקלה. לכאורה, הדרך הקצרה ביותר להביא את התחושות הבלתי נעימות לקצן היא בסיום הקשר הזוגי, בייחוד כשמדובר בקשרים זוגיים קצרים. במקרים אלו סיום הקשר הזוגי אף נתפס כצעד אטרקטיבי, משום שהוא פותח אפשרויות חדשות

להיכרות עם בני זוג נוספים. נוסף על כך, לרוב הפרט אינו מביא בחשבון את ההשלכות השליליות העלולות לנבוע מסיום הקשר הזוגי, כגון בדידות ועצב. הבחירה להישאר בקשר זוגי ולנקוט תגובה בונה, על אף חוסר שביעות הרצון ממנו, דורשת גיוס של כוחות נפש ושל כלים ומיומנויות בין-אישיות לשם התמודדות ממושכת עם קשיים אלו. נראה אפוא כי בקרב בעלי קשיים רגשיים מכל הסוגים, הבחירה לנקוט תגובה הרסנית היא שכיחה יותר, משום שהמיומנויות וכוחות הנפש הדרושים לה פחותים (Saka & Gati, 2007). בהמשגת היחסים הדינמיים בין רכיבי המודל הוצע כאן סדר עוקב ביניהם. נטיות, תפיסות ומאפייני אישיות דיס־פונקציונליים עשויים אפוא להוביל להתפתחות תפיסות פסימיות. בהמשך, כאשר הפרט נדרש להיות פעיל בתהליך של קבלת החלטות, מתעוררת אצלו חרדה, המושפעת אף היא מן המאפיינים הרגשיים והתפיסתיים שלו. קיומו של מבנה עוקב זה קיבל משנה תוקף באמצעות ניתוח הנתיבים שנערך במחקר זה.

אשכול החרדה במדד איי-החלטיות ודפוסי תגובה פסיביים

תחושות לחץ וחרדה מדווחות כקשורות בקשר חיובי עם דרכי התמודדות פסיביות (ראו למשל Barnett et al., 1990). שיערנו שיימצא קשר בין רכיב החרדה של איי-החלטיות לבין ממד האקטיביות-פסיביות, אך השערה זו לא אוששה. על מנת להבין ממצא זה עלינו להזכיר שרכיב החרדה כולל גם יסוד מצבי. ככל שהשנים נוקפות, הפרט מבין כי הוא מאבד זמן יקר. החרדה התכונתית, העשויה לעודד פסיביות, מתנגשת עם החרדה המצבית ההולכת וגדלה ובתוך כך היא מהווה משקל נגד לחרדה המצבית, המאיץ וניחה של תגובות פסיביות ועידוד של אקטיביות. תימוכין להבנה זו ניתן למצוא בממצא אחר של מחקר זה, הנוגע לקשר החיובי בין מידת הרצון להינשא בשנת המחקר לבין הנטייה להגיב באקטיביות.

תפיסה עצמית וזהות ודפוסי תגובה פסיביים

ממצאי מחקר קודמים מצביעים על קשר חיובי בין דימוי עצמי גבוה לבין מידת השימוש בתגובות אקטיביות במצב של חוסר שביעות רצון בקשר זוגי (Luszczynska et al., 1987; Oswald & Clark, 2006; Rusbult et al., 2005). בהתאמה, שיערנו שיימצא קשר בין רמה גבוהה של קשיי החלטה הקשורים בתפיסה עצמית וזהות לבין נקיטת דפוסים פסיביים עקב חוסר שביעות רצון בקשר הזוגי. השערה זו אוששה חלקית – רק בקרב משתתפים הנמצאים בתהליך היכרות תקופה ממושכת (מעל 4 שנים). ממצא מעניין זה עשוי להיות מובן בכמה אופנים. ראשית, נזכור כי שלא כמחקרים בתחום הזוגיות, העוסקים בעיקר בקשרים זוגיים ארוכי טווח, מחקר זה דן בקשרים זוגיים המתמקדים בביסוס הקשר למטרת נישואין. הפרט ממוקד בבחינת מידת ההתאמה של בני הזוג הפוטנציאליים. אם יימצא שהמועמד אינו מתאים לנישואין, המגמה המובילה תהיה סיום

הקשר ופנייה לחיפוש מחודש. לפיכך, כל תגובה אקטיבית, בונה או הורסת, מכוונת להתקדמות בתהליך מציאת הזוגיות המתאימה לנישואין.

מכיוון שונה, יש לתת את הדעת ליסוד ההיקשרות (attachment), הקיים ברכיב התפיסה העצמית והזהות במדד אי־ההחלטיות. מודל אי־ההחלטיות בקבלת החלטה מתייחס באופן דיכוטומי לרכיב ההיקשרות, כלומר היקשרות בטוחה, המאפשרת בסיס קשר בטוח, לעומת היקשרות לא בטוחה (סקה, 2005). לעומת זאת, תאוריות ההיקשרות מתייחסות למודל מורכב יותר המתפרש ונע על שני צירים: ציר החרדה וציר ההימנעות (Shaver, Collins, & Clark, 1996). לפי מודל הצירים, בעלי היקשרות לא בטוחה עשויים להתאפיין ברמות שונות של חרדה והימנעות. מן המחקר עולה כי רמות שונות של חרדה והימנעות באות לידי ביטוי בדפוסי תגובה מגוונים למצבי חוסר שביעות רצון בקשר זוגי (Gaines, Work, Johnson, Youn, & Lai, 2000). בעלי רמה גבוהה של חרדה והימנעות (fearful-avoidant) נוטים לתגובות הרסניות־אקטיביות (תגובת עויבה), אך בעלי רמה נמוכה של חרדה ורמה גבוהה של הימנעות (dismissing) נוטים להגיב באופן פסיבי יותר (Scharfe & Bartholomew, 1995). לעומת האחרונים, בעלי דפוס היקשרות בטוח שרמות החרדה וההימנעות שלהם נמוכות, נוטים בעקיבות לתגובות אקטיביות ובונות. כלומר, בעלי היקשרות לא בטוחה מקיימים דפוסי תגובה שונים בהתאם לרמות השונות של החרדה וההימנעות. ניתן אפוא להניח כי בשל שונות התגובה בין בעלי הדפוסים השונים של היקשרות לא בטוחה לא נמצא קשר בין רכיב התפיסה העצמית והזהות במדד אי־ההחלטיות, הכוללים קשיי היקשרות, לבין הנטייה להגיב בפסיביות. לבסוף, באשר לקשר בין רכיב התפיסה העצמית והזהות במדד אי־ההחלטיות לבין הנטייה לתגובות פסיביות שנמצא רק בקרב הנמצאים בתהליך ההיכרויות תקופה ארוכה (מעל 4 שנים), יש להביא בחשבון כי קשיים בתפיסה העצמית והזהות כוללים את מושג ההערכה העצמית (self esteem). מושג זה מורכב הן מהערכה עצמית כללית והן מהערכה עצמית הנוגעת לתחום הבחירה הספציפי (סקה, 2005). בהתאם לכך, ההערכה העצמית הספציפית לתחום ההיכרויות מתגבשת אף היא לפי ההתנסויות של הפרט בתחום זה. ככל שנוקפות השנים שהפרט נפגש בהן למטרת נישואין, הולכת ומתגבשת בו הערכה עצמית בתחום ההיכרויות. התוצאה המתקבלת היא פער בין רווקים בתחילת התהליך לבין מי שכבר עשו כברת דרך של 4 שנים או יותר והערכתם העצמית בתחום ההיכרויות כבר מגובשת יותר. לעומתם, רווקים הנמצאים בתהליך ההיכרות פרק זמן קצר יותר, ככל הנראה טרם גיבשו הערכה עצמית ברורה בנוגע לתהליך בחירת הזוגיות, וממילא הם מועדים פחות להתגבשות הערכה עצמית נמוכה ולפסיביות התגובה הקשורה בה.

ממצאים נוספים: מידת הרצון להינשא והערכת מידת הקשיים בבחירת בן זוג

אחד הממצאים המעניינים במחקר זה היה מידת הרצון הגבוהה של המשתתפים להינשא בשנת המחקר. כאמור, הציון הממוצע של מידת הרצון להינשא בשנת המחקר שהביעו

המשתתפים היה 7.8 מתוך 9 דרגות בסולם. ציון זה בולט לאור מחקרים המתייחסים לקונפליקט הפנימי של הרווקים בין הרצון להתחייב למערכת נישואין לבין הרצון להישאר אוטונומיים (זק, 2003). לממצאים אלו מצטרפות טענות המושמעות תדיר כלפי רווקים, שאילו רצונם להינשא היה חזק מספיק, הם היו מתגברים על המכשולים הניצבים בפניהם ונישאים. עם זאת, ייתכן שדווקא לנוכח הביקורת, שפעמים רבות היא סמויה, המשתתפים חשים צורך לדווח על רצונם להינשא במידה גבוהה מזו שהם חשים בפועל. כלומר, ייתכן שדיווח המשתתפים מוטה בשל רצייה חברתית לכיוון של רצון רב יותר להינשא. לסיכום, לא מן הנמנע כי מידת הרצון של הרווקים להינשא אמנם גבוהה מאוד, אך הם אינם מצליחים להשיג את מטרתם בגלל קשיי קבלת החלטה המעכבים אותם.

יש לציין כי בשאלון של מחקר זה נוסחה השאלה בדבר הערכת מידת הקושי במציאת בן זוג באופן העשוי להיתפס כמייחס את הקושי לגורם פנימי. נוסח שאלת המחקר שעסקה בהערכת הקושי היה "מידת הקשיים שיש לך". ההדגשה בדבר ייחוס הקושי לפרט ("לך") עשויה להיתפס כמכוונת לייחוס פנימי. יש היגיון רב בהנחה שתימצא נטייה לייחוס חיצוני בקרב רווקים, בייחוד בנוגע לרווקותם, בשל המורכבות האישית והחברתית של השלב ההתפתחותי שהם נמצאים בו. הרווקות נתפסת לרוב בחברה כשלב ביניים, שהפרט אמור לעבור ממנו לשלבים הבאים של אינטימיות והקמת משפחה. הרווק נשאר בשלב הביניים ומן ממושך וחש תקיעות, שמתלווה אליה חוויית כישלון. מבחינה אישית, חוויית הכישלון גוררת פגיעה נרקיסיסטית. פגיעה כזו עלולה להיחווה כמהלומה לדימוי העצמי, ולכן היא קשה לעיבוד ולהפנמה (אנגלברג, 2010). כדי להגן על העצמי הנמצא בעמדה פגיעה ושברירית, הפרט עשוי לייחס את הקושי והכישלון לגורמים חיצוניים ובכך לצמצם את הפגיעה בדימוי העצמי. מעבר לכך, כאשר הפרט משווה את עצמו לחברה בכל הנוגע לשלבי ההתפתחות השונים של בני גילו, הוא מתוודע לפער, ההולך וגדל עם השנים, ובמהלכן הוא דורך במקום בהקשר של זוגיות ומשפחה. הרווק רואה את חבריו הנשואים עסוקים בזוגיות, ובהמשך בגידול ילדיהם ובענייני משפחה נוספים. לעומתם, הוא עצמו עסוק בשלב התפתחותי מוקדם יותר – חיפוש זוגיות, שלב התפתחותי ההולך ומתארך אצלו, אף על פי שהיה אמור להיות שלב מעבר בלבד.

השלכות לייעוץ ולטיפול ומחקרי המשך

במחקר זה נמצא קשר בין קשיים רגשיים ותפיסתיים העומדים בבסיס אי-החלטיות לבין נקיטת תגובות הרסניות הפוגעות בהמשכיותם של קשרים זוגיים. מאחר שנישואין הם שלב חשוב בהתפתחות הפרט והם תורמים לאיכות חייו, עולה הצורך לסייע לרווקים להתמודד עם הקשיים העולים בתהליך בחירתו של בן הזוג. הרווק המתמודד עם קשיים בתהליך זה עשוי לפנות לייעוץ פרטני ולטיפול, אך רבים לא יפנו לאפיק זה. לעתים

הפונים יגיעו בשלבים מאוחרים, לאחר כמה שנים של פגישות היכרות והצטברות של תסכולים.

ממחקר זה עולה כי ככל שהשנים חולפות ופגישות ההיכרות נמשכות, גוברת הנטייה להגיב באופן הרסני. כדי להקדים לכך תרופה ניתן להציע התערבות מוקדמת במתכונת של העשרה, כפתרון נגיש לאוכלוסייה הכללית. מסגרת בית הספר עשויה לשמש מרחב מתאים לתכנית העשרה מסוג זה. הקשר שנמצא במחקר בין אי־החלטיות לבין תגובות לא מקדמות במצבי חוסר שביעות רצון, מחזק את הכיוון הזה: נראה כי לצד סיוע בתחום הרגשי־אישיותי, יש צורך לסייע גם בתחום ההתנהגותי־תפיסתי. ממצא זה חשוב בהקשר של מערכת החינוך, הנגישה לאוכלוסייה רחבה ואפשר להשקיע בה מאמצים בהקניית מיומנויות התנהגותיות ובהכוונה לתפיסות פונקציונליות, שניתן להשתמש בהן בעילות בחיי היום־יום. כחלק מכך נראה כי חשוב להציע תכניות בנושא זוגיות ומשפחה המיועדות לעבודה עם מתבגרים, העומדים על סף המעבר לבגרות וכניסה לחיי הנישואין. התערבות מעין זו עשויה להשתלב כחלק ממסגרת הפעלתם בבתי הספר של מערכי כישורי חיים וחינוך לחיי משפחה.

בד בבד אנו מבקשים להדגיש כי יש חשיבות גדולה לכך שתכניות ההעשרה המוצעות יביאו בחשבון את אוכלוסיית היעד המסוימת שהתכנית מיועדת לה. מחקרים העוסקים בסוגיה זו מורים שיש פער ניכר במכוונות בין בני נוער מרקע חילוני לבין מי שמגיעים מרקע דתי בכל הנוגע לתפיסת הזוגיות ולמגמתה (ראו הרחבה אצל כהן, 2012). פער זה מתחדד אף יותר בגיל ההתבגרות על רקע איסורי הדת למגע בין המינים לפני נישואין (פוגל־ביז'אוי, 1999; Yuval-Davis, 1997).

תכנית העשרה בנושא תהליך בחירת בן זוג אמורה לסייע לתלמידים בשני מישורים. מישור אחד הוא המישור התפיסתי, שבו יושם דגש על הגברת המודעות העצמית ועל חיידוד היכולת הרפלקטיבית לזיהוי תפיסות דיס־פונקציונליות, שאינן יעילות, הפוגעות ביכולת לבנות קשר זוגי יציב ומתמשך. המישור הנוסף הוא המישור ההתנהגותי, המתייחס לתגובות לא מקדמות מול חוסר שביעות רצון בקשר זוגי.

באשר להגברת המודעות העצמית, על היועץ לסייע לתלמיד לרכוש ידע על אודות העדפותיו האישיות, שאיפותיו וערכיו ולהקנות לו בהדרגה מיומנות של בחינה עצמית (introspection), שתסייע לו בהמשך בגיבוש זהותו (גאלי־צינמון וריץ', 2004), וכחלק מכך גם בבחירת בן זוג מתאים. רכיב נוסף במישור התפיסתי נוגע לתפיסות דיס־פונקציונליות. תפיסות אלו כוללות תפיסות פסימיות ומגבילות, ובהן חוסר אמונה בדבר היכולת לבחור בן זוג מתאים והאפשרות לחוות סיפוק מחיי הנישואין והאמונה שמציאת בן זוג מתאים תלויה במזל ובגורל. לארסון (Larson, 1988) מראה כי שיעורים מסוג זה שהתנהלו במוסדות ללימודים גבוהים, הפחיתו במידה ניכרת את התפיסות הדיס־פונקציונליות של הסטודנטים, הגבירו את יכולותיהם הבינ־אישיות והעלו את רמת מוכנותם לנישואין. לארסון הציע שאלון מפורט שנועד לגרות תלמידים לבחון באופן ביקורתי את תפיסותיהם בנוגע לנישואין. במסגרת דיונים כיתתיים המנחה יכול

לאתגר את תלמידיו להציג את הרציונל העומד בבסיס התפיסה ולבחון את הראיות התומכות באמונותיהם. רצוי לעודד כל תלמיד לבחון לעומק תפיסה דיס־פונקציונלית מרכזית אחת, באופן העשוי לסייע לו להיפתח לתפיסות פונקציונליות יותר.

מגבלות המחקר

כזכור, כ־80% מן המשתתפים במחקר לא היו בקשר זוגי בזמן מילוי השאלונים, ולפיכך תשובותיהם התבססו על זיכרונות מן העבר ולא על התמודדות בהווה. ייתכן שמילוי שאלונים בעת הימצאות בקשר בהווה היה מספק ממצאים נוספים ומדויקים יותר. כדי לעקוף מגבלה זו רצוי שמחקרי המשך יתמקדו בגיוס משתתפים הנמצאים בקשר זוגי בזמן מילוי השאלונים. בדרך זו יוכלו המשתתפים להשיב באופן מהימן ומדויק יותר על קשייהם ועל תגובותיהם.

בנוגע להבדלים תרבותיים ותפיסתיים בין מגזרים שונים בכל הנוגע לתפיסת הרווקות לעומת הנישואין, ראוי לבצע מחקר מקיף שיכלול קבוצות ממגזרים נוספים. שאלות כגון האם ניתן להבחין בין המגזר החילוני לבין המגזר הדתי במבנה קבלת ההחלטות בכל הנוגע לנישואין יוכלו לקבל תשובה מבוססת ובהירה יותר. מגזר נוסף הרלוונטי לבחינה זו הוא המגזר החרדי. עם זאת, אף שאין בידינו נתונים רשמיים, יש עדויות לכך שתופעת הרווקות המאוחרת הולכת ותופסת תאוצה גם במגזר זה, גם אם לעומת המגזר הדתי, ובוודאי לעומת החילוני, תופעה זו עדיין מצומצמת. מכיוון נוסף, רצוי לערוך מחקר אורך, שיבחן רווקים ממגזרים שונים במהלך כמה שנים ויאפשר להשוות בין מי שנישאו במרוצת הזמן לבין מי שנשארו ברווקותם.

מתוך ההשוואה בין הקבוצות ניתן יהיה לחדד את ההבנה על הקשר בין אי־החלטיות בבחירת בן זוג לבין מאפייני תגובה המעכבים בפועל את הנישואין. כדי לשפר את יכולת הניבוי של מודל אי־החלטיות בבחירת בן זוג רצוי לבדוק באופן יסודי ושיטתי, באמצעות מחקר נוסף, את הקשיים העומדים בבסיס אי־החלטיות מתמשכת בתחום זה. ניתן לבצע מחקר כזה באמצעות איסוף מידע מרווקים המתלבטים בבחירת בני זוג ומאנשי מקצוע המייצגים בתחום זה. יש יסוד להניח כי במחקר מעין זה יימצאו קשיים נוספים, שהם ייחודיים לתחום של בחירת בני זוג.

מקורות

- אנגלברג, א' (2010). כשהאבה מקלקלת את השורה: הציונות הדתית ובעיית הרווקות המתמשכת. תיאוריה וביקורת, 35, 280–291.
- גאלי־צינמון, ר' וריין, י' (2004). עבודה ומשפחה: הכנת מתבגרים לשילוב בין תפקידי חיים. בתוך ר' ארהרד וא' קלינגמן (עורכים), ייעוץ בבית ספר בחברה משתנה (עמ' 159–180). תל אביב: רמות.

זק, ד' (2003). חווית הרווקות (עבודת מ"א). רמת גן: אוניברסיטת בר־אילן, בית הספר לחינוך.

כהן, מ' (2012). יחסי אובייקט ברווקות מאוחרת ובנישואין (עבודת מ"א). רמת גן: אוניברסיטת בר־אילן, בית הספר לחינוך.

להד, כ' ושושנה, א' (2012). רווקות בטיפול: נראות, רפלקסיביות ומבט הצופה. סוציולוגיה ישראלית, 14, 111-134.

הלשכה המרכזית לסטטיסטיקה (2011). שנתון סטטיסטי לישראל 62. אוהור ב־30 באוגוסט, 2012, מתוך http://www.cbs.gov.il/reader/shnaton/text_search_heb_new.html?CYear=2011&Vol=62&input=%e2%e9%ec+%f0%e9%f9%e5%e0%e9%ef

נהרי, ג' (2007). "עכשיו אני בין הזמנים": הזהות הדתית של רווקות דתיות (עבודת מ"א). ירושלים: האוניברסיטה העברית, המחלקה לחינוך.

סקה, נ' (2005). אי־החלטיות מתמשכת: היבטים רגשיים ואישיותיים של קשיים בבחירת מסלול לימודים ומקצוע (עבודת דוקטורט). ירושלים: האוניברסיטה העברית.

פוגל־ביז'אווי, ס' (1999). משפחות בישראל: בין משפחתיות לפוסט־מודרניות. בתוך ד' יורעאלי, א' פרידמן, ה' דהאן־כלב, ח' הרצוג, מ' חסן, ח' נווה וס' פוגל־ביז'אווי (עורכות), מין, מגדר, פוליטיקה (עמ' 107-166). תל אביב: הקיבוץ המאוחד.

- Amos Development Corporation, SPSS Inc (1995). *Amos 18* (software). Crawfordville, FL.
- Bandura, A. (1977). Self-efficacy: Toward a unifying theory of behavioral change. *Psychological Review*, 84, 191-215.
- Barnett, D. W., Hall, J. D., & Bramlett, R. K. (1990). Family factors in preschool assessment and intervention: A validity study of parenting stress and coping measures. *Journal of School Psychology*, 28, 13-20.
- Berry, D. S., & Willingham, J. K. (1997). Affective traits, responses to conflict, and satisfaction in romantic relationships. *Journal of Research in Personality*, 31, 564-576.
- Betz, N. E., & Voyten, K. K. (1997). Efficacy and outcome expectations influence career exploration and decidedness. *The Career Development Quarterly*, 46, 179-189.
- Blustein, D. L., Walbridge, M. M., Friedlander, M. L., & Palladino, D. E. (1991). Contributions of psychological separation and parental attachment to the career development process. *Journal of Counseling Psychology*, 38, 39-50.

- Buss, D. M., & Barnes, M. (1986). Preferences in human mate selection. *Journal of Personality and Social Psychology, 50*, 559-570.
- Callanan, G. A., & Greenhaus, J. H. (1992). The career indecision of managers and professionals: An examination of multiple subtypes. *Journal of Vocational Behavior, 41*, 212-231.
- Cherlin, A. J. (2004). The deinstitutionalization of American marriage. *Journal of Marriage and Family, 66*(4), 848-861.
- Cohen, C. R., Chartrand, J. M., & Jowdy, D. P. (1995). Relationships between career indecision subtypes and ego identity development. *Journal of Counseling Psychology, 42*, 440-447.
- Edin, K., & Reed, J. M. (2005). Why don't they just get married? Barriers to marriage among the disadvantaged. *Future of Children, 15*, 117-137.
- French, R. M., & Kus, E. T. (2008). KAMA: A temperature-driven model of mate choice using dynamic partner representations. *Adaptive Behavior, 16*, 71-95.
- Fuqua, D. R., & Hartman, B. W. (1983). Differential diagnosis and treatment of career indecision. *Personnel and Guidance Journal, 62*, 27-29.
- Fuqua, D. R., Seaworth, T. B., & Newman, J. L. (1987). The relationship of career indecision and anxiety: A multivariate examination. *Journal of Vocational Behavior, 30*, 175-186.
- Gaines, S., Reis, H., Summers, S., Rusbult, C., Cox, C., Wexler, M., Marelich, W. D., ... & Kurland, G. S. (1997). Impact of attachment style on reactions to accommodative dilemmas in close relationships. *Personal Relationships, 4*, 93-113.
- Gaines, S. O., Jr., Work, C., Johnson, H., Youn, M. S. P., & Lai, K. (2000). Impact of attachment style and self-monitoring on individuals' responses to accommodative dilemmas across relationship types. *Journal of Social and Personal Relationships, 17*, 767-789.
- Gati, I., Krausz, M., & Osipow, S. H. (1996). A taxonomy of difficulties in career decision making. *Journal of Counseling Psychology, 43*, 510-526.
- Guerra, A. L., & Braungart-Rieker, J. M. (1999). Predicting career indecision in college students: The roles of identity formation and parental relationship factors. *Career Development Quarterly, 47*, 255-266.
- Hitsch, G. J., Hortacsu, A., & Ariely, D. (2010, February). *What makes you click? Mate preferences and matching outcomes in online dating*. Retrieved from http://home.uchicago.edu/~ghitsch/Hitsch-Research/Guenter_Hitsch_files/Mate-Preferences.pdf

- Kelly, K. R., & Lee, W. C. (2002). Mapping the domain of career decision problems. *Journal of Vocational Behavior, 41*, 302-326.
- Kendeou, P., van den Broek, P., White, M. J., & Lynch, J. S. (2009). Predicting reading comprehension in early elementary school: The independent contributions of oral language and decoding skills. *Journal of Educational Psychology, 101*(4), 765-778. Retrieved January 26, 2016 from <https://brainmass.com/file/369304/edu-101-4-765Reading+Comprehension.pdf>
- Kishor, N. (1981). The effect of self-esteem and locus of control in career decision-making of adolescents in Fiji. *Journal of Vocational Behavior, 19*, 227-232.
- Krumboltz, J. D. (1991). *Manual for the career beliefs inventory*. Palo Alto, CA: Consulting Psychologists Press.
- Larson, J. H. (1988). The marriage quiz: College students' beliefs in selected myths about marriage. *Family Relations, 37*, 3-11.
- Leong, F. T. L., & Chervinko, S. (1996). Construct validity of career indecision: Negative personality traits as predictors of career indecision. *Journal of Career Assessment, 4*, 315-329.
- Levin, I. P., Jasper, J. D., & Forbes, W. S. (1998). Choosing versus rejecting options at different stages of decision making. *Journal of Behavioral Decision Making, 11*, 193-210.
- Luszczynska, A., Scholz, U., & Schwarzer, R. (2005). The general self-efficacy scale: Multicultural validation studies. *Journal of Psychology, 139*, 439-457.
- Metts, S., & Cupach, W. R. (1990). The influence of relationship beliefs and problem-solving responses on satisfaction in romantic relationships. *Human Communication Research, 17*, 170-185.
- Morry, M. M., & Harasymchuk, C. (2005). Perceptions of locus of control and satisfaction in friendships: The impact of problem-solving strategies. *Journal of Social and Personal Relationships, 22*, 183-206.
- Nevo, O. (1987). Irrational expectations in career counseling and their confronting arguments. *The Career Development Quarterly, 35*, 239-250.
- Osipow, S. H., & Gati, I. (1998). Construct and concurrent validity of the Career Decision-Making Difficulties Questionnaire. *Journal of Career Assessment, 6*, 347-364.
- Oswald, D. L., & Clark, E. M. (2006). How do friendship maintenance behaviors and problem-solving styles function at the individual and dyadic level? *Personal Relationships, 13*, 333-348.

- Rusbult, C. E. (1980). Commitment and satisfaction in romantic associations: A test of the investment model. *Journal of Experimental Social Psychology, 16*, 172-186.
- Rusbult, C. E., Johnson, D. J., & Morrow, G. D. (1986). Predicting satisfaction and commitment in adult romantic involvements: An assessment of the generalizability of the investment model. *Social Psychology Quarterly, 49*, 81-89.
- Rusbult, C. E., Morrow, G. D., & Johnson, D. J. (1987). Self-esteem and problem solving behavior in close relationships. *British Journal of Social Psychology, 26*, 293-303.
- Rusbult, C. E., Verette, J., Whitney, G. A., Slovik, L. F., & Lipkus, I. (1991). Accommodation processes in close relationships: Theory and preliminary empirical evidence. *Journal of Personality and Social Psychology, 43*, 230-242.
- Rusbult, C. E., & Zembrodt, I. M. (1983). Responses to dissatisfaction in romantic involvements: A multidimensional scaling analysis. *Journal of Experimental Social Psychology, 19*, 274-293.
- Rusbult, C. E., Zembrodt, I. M., & Gunn, L. K. (1982). Exit, voice, loyalty, and neglect: Responses to dissatisfaction in romantic involvements. *Journal of Personality and Social Psychology, 43*, 1230-1242.
- Saka, N., & Gati, I. (2007). Emotional and personality-related aspects of persistent career decision-making difficulties. *Journal of Vocational Behavior, 71*, 340-358. doi:10.1016/j.jvb.2007.08.003
- Saka, N., Gati, I., & Kelly, K. R. (2008). Emotional and personality-related aspects of career-decision-making difficulties. *Journal of Career Assessment, 16*, 403-424.
- Salomone, P. R. (1982). Difficult cases in career counseling: II – The indecisive client. *Personnel and Guidance Journal, 60*, 496-500.
- Sampson, J. P., Peterson, G. W., Lenz, J. G., Reardon, R. C., & Saunders, D. E. (1996). *Career thoughts inventory: Professional manual*. Odessa, FL: Psychological Assessment Resources.
- Santos, P. J. (2001). Predictors of generalized indecision among Portuguese secondary school students. *Journal of Career Assessment, 9*, 381-396.
- Schachner, D. A., Shaver, P. R., & Gillath, O. (2008). Attachment style and long-term singlehood. *Personal Relationships, 15*, 479-491.

- Scharfe, E., & Bartholomew, K. (1995). Accommodation and attachment representations in couples. *Journal of Social and Personal Relationships, 12*, 389-401.
- Sharp, E., & Ganong, L. (2007). Living in the gray: Women's experiences of missing the marital transition. *Journal of Marriage and the Family, 69*, 831-844.
- Shaver, P. R., Collins, N., & Clark, K. L. (1996). Attachment styles and internal working models of self and relationship partners. In G. J. O. Fletcher & J. Fitness (Eds.), *Knowledge structures in close relationships: A social psychological approach* (pp. 25-61). Mahwah, NJ: Erlbaum.
- Shiloh, S., & Shenhav-Sheffer, M. (2004). Structure of difficulties in mate-selection decisions and its relationship to rational and intuitive cognitive styles. *Personality and Individual Differences, 37*, 259-273.
- Smock, P. J. (2004). The wax and wane of marriage: Prospects for marriage in the 21st century. *Journal of Marriage and the Family, 66*(4), 966-973.
- Super, D. E. (1953). A theory of vocational development. *American Psychologist, 8*, 185-190.
- Taylor, K. M. (1982). An investigation of vocational indecision in college students: Correlates and moderators. *Journal of Vocational Behavior, 21*, 318-329.
- Taylor, K. M., & Betz, N. E. (1983). Applications of self-efficacy theory to the understanding and treatment of career indecision. *Journal of Vocational Behavior, 22*, 63-81.
- Todd, P. M., Billari, F., & Simão, J. (2005). Aggregate age-at-marriage patterns from individual mate-search heuristics. *Demography, 42*, 559-574.
- Todd, P. M., Penke, L., Fasolo, B., & Lenton, A. P. (2007). Different cognitive processes underlie human mate choices and mate preferences. *Proceedings of the National Academy of Sciences of the USA, 104*, 15011-15016.
- Tokar, D. M., Withrow, G. R., Hall, R. J., & Moradi, B. (2003). Psychological separation, attachment security, vocational self-concept crystallization, and career indecision: A structural equation analysis. *Journal of Counseling Psychology, 50*, 3-19.
- Yuval-Davis, N. (1997). *Gender and nation*. London, England: Sage.
- Wieselquist, J., Rusbult, C. E., Foster, C. A., & Agnew, C. R. (1999). Commitment, pro-relationship behavior, and trust in close relationships. *Journal of Personality and Social Psychology, 77*, 942-966.